

DYMO®



Snabbstart
Hurtigveiledning
Lynstart
Pika-aloitus

LabelManager®

PnP

Plug and Play Label Maker for PC or Mac®



Snabbstart **1**

Hurtigveiledning **9**

Lynstart **17**

Pika-aloitus **25**

Snabbstart

Kontrollera att du har alla artiklar som visas i Figur 1.
(Etiketter som medföljer i förpackningen kan variera.)

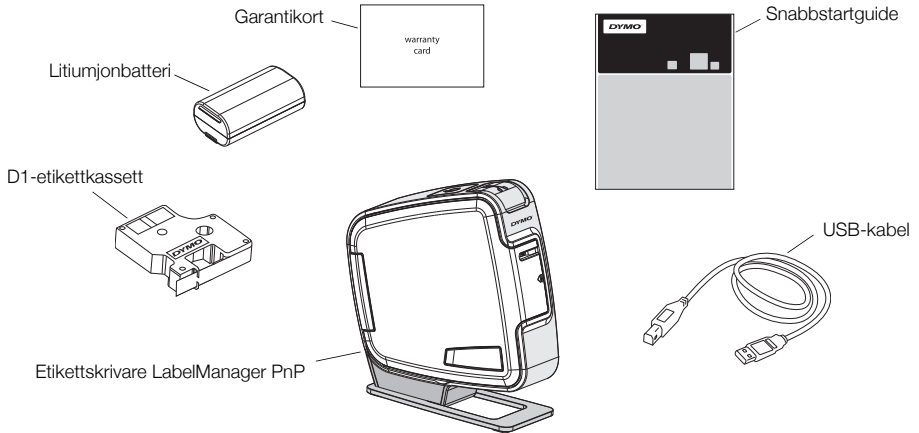

Figur 1

Bekanta dig med funktionerna som visas i Figur 2.

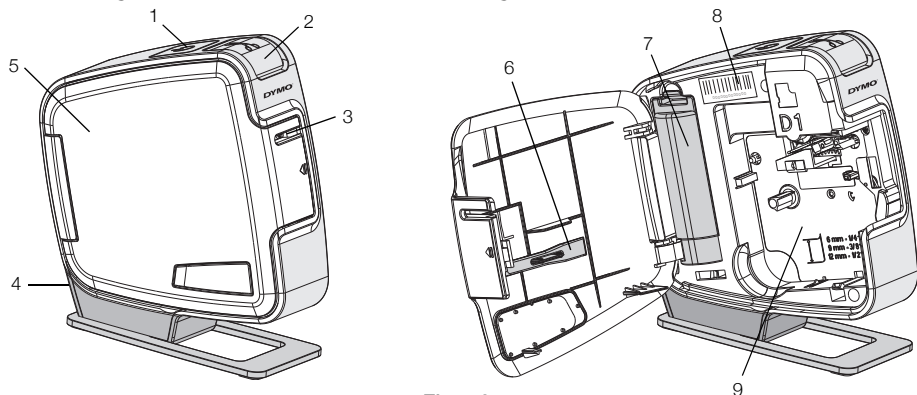

Figur 2

- | | | |
|--------------------------|---------------------|----------------------|
| 1 Strömknapp/Statuslampa | 4 USB-port | 7 Batterifack |
| 2 Knivknapp | 5 Sidolucka | 8 Serienummeretikett |
| 3 Etikettutmatningsfack | 6 Rengöringsverktyg | 9 Etikettfack |

Sätta in batterierna

Etikettskrivaren får ström från ett laddningsbart litiumjonbatteri.

Så här sätter du i batterierna

- 1 Öppna sidoluckan på etikettskrivaren.
- 2 Ta bort luckan till batterifacket. Se Figur 3.
- 3 Sätt in batteriet i batterifacket, som visat.
- 4 Sätt tillbaka luckan till batterifacket.
- 5 Stäng sidoluckan på etikettskrivaren.

OBS! Ta ur batterierna om etikettskrivaren inte ska användas på en längre tid.

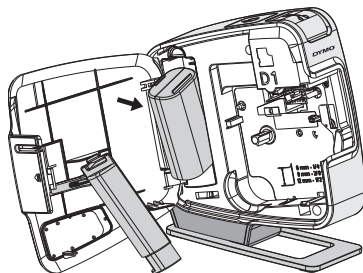

Figur 3

Sätta i etikettkassetten

I etikettskrivare används DYMO D1-etikettkassetter.

Så här sätter du i etikettkassetten

- 1 Öppna sidoluckan på etikettskrivaren.
- 2 Kontrollera att etikettbandet och färgbandet är spända över kassetttöppningen och att etikettbandet löper mellan de två etikettstöden.

Om färgbandet behöver spännas vrider du färgbandspolen medurs.

- 3 Sätt in kassetten och tryck till så att kassetten klickar fast på plats. Se Figur 5.
- 4 Stäng sidoluckan på etikettskrivaren.

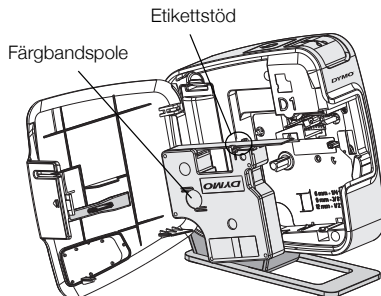

Figur 4

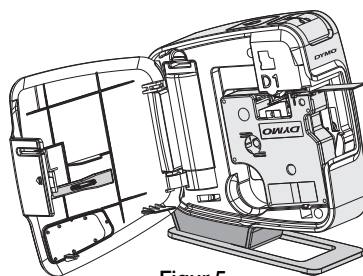

Figur 5

Ansluta etikettskrivaren till en dator

Etikettskrivaren kan anslutas till en dator med USB-kontakten på baksidan av etikettskrivaren. Du behöver inte installera någon programvara eller några drivrutiner för att kunna använda etikettskrivaren med en dator.

Så här ansluter du etikettskrivaren till en dator

- 1 Sätt in USB-kabeln i USB-porten på baksidan av etikettskrivaren. Se Figur 6.
- 2 Sätt in den andra änden av USB-kabeln i en ledig USB-port på datorn.

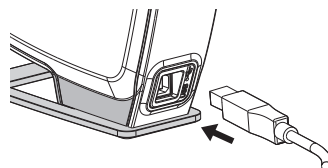



Figur 6

OBS! Etikettskrivaren måste anslutas till en strömförsörd USB-port. Etikettskrivaren kanske inte laddas eller fungerar rätt om den ansluts till en USB-port utan ström som t.ex. på Mac-tangentbord, eller till ett USB-nav utan ström.

Starta den inbyggda programvaran

Den inbyggda programvaran finns lagrad i etikettskrivaren, så ingen installation behövs.

Så här startas programvaran i Windows®

- 1 Tryck på strömknappen om etikettskrivaren inte är på.
Beroende på inställningarna i Windows kan programvaran startas automatiskt.
- 2 Om programvaran inte startas automatiskt gör du något av följande:
 - Om dialogrutan för automatisk körning eller automatisk uppspelning visas följer du instruktionerna på skärmen för att starta programvaran till  DYMO Label Light.
 - Om dialogrutan för automatisk körning inte visas går du till **Den här datorn**→**DYMO PnP** och klickar sedan på  **DYMO Label Light.exe**.

Så här startas programvaran i OS på Mac®

- 1 Tryck på strömknappen om etikettskrivaren inte är på.
Volymen DYMO PnP visas på skrivbordet.
- 2 Dubbelklicka på **DYMO PnP** så öppnas volymen.
- 3 Dubbelklicka på  så startas programvaran.

Koppla bort etikettskrivaren från datorn

Så här kopplar du bort etikettskrivaren från datorn

- 1 (Endast Mac) Dra volymen **DYMO PnP** till papperskorgen.
- 2 Tryck på strömknappen så att etikettskrivaren stängs av.
- 3 Dra ut USB-kabeln ur datorn.

Skriver ut etiketter med den inbyggda programvaran

Följande figur visar några av funktionerna i programvaran.

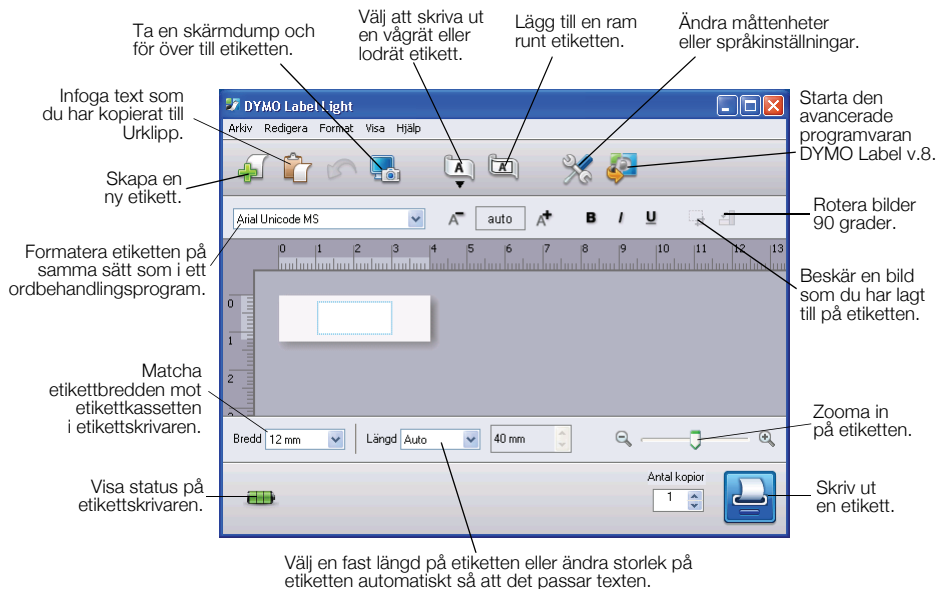

Så här skriver du ut den första etiketten

- 1 Klicka en gång på etiketten i redigeringsområdet och skriv en text.
- 2 Klicka på  så skrivs etiketten ut.
- 3 Tryck på knivknappen på etikettskrivaren så skärs etiketten ut.

Så här tar du en bild från skrivbordet och infogar den

- 1 Klicka på  i verktygsfältet.
- 2 Dra med markören för att rita en ruta runt området som du vill ta en skärmdump av.

Det markerade området infogas på etiketten.

Om du vill använda mer avancerade formateringsfunktioner klickar du på  i den inbyggda programvaran, så hämtas och installeras programvaran DYMO Label™ v.8 från DYMO:s webbplats.





Underhålla etikettskrivaren

Ladda batteriet

Etikettskrivaren levereras med ett litiumjonbatteri som är delvis laddat. Batteriet laddas från USB-kontakten på en dator.

OBS! Etikettskrivaren måste anslutas till en strömförsörjd USB-port. Etikettskrivaren kanske inte laddas eller fungerar rätt om den ansluts till en USB-port utan ström som t.ex. på Mac-tangentbord, eller till ett USB-nav utan ström.

Etikettskrivarens status visas längst ned till vänster i programfönstret. I följande tabell beskrivs de möjliga lägena i etikettskrivaren.

	Etikettskrivaren är ansluten och batteriet laddas
	Etikettskrivaren är ansluten och batteriet laddas inte
	Etikettskrivaren är inte ansluten
	Etikettskrivaren är ansluten men det är problem med batteriet

Så här laddar du batterierna

- 1 Kontrollera att USB-kabeln är ansluten till både etikettskrivaren och datorn.
- 2 Tryck på strömknappen om etikettskrivaren inte är på och börja ladda batteriet.

Rengöring av etikettskrivaren

Din etikettskrivare är konstruerad för att ge dig en lång och problemfri drift, samtidigt som den kräver mycket lite underhåll. Rengör din etikettskrivare då och då så att den fungerar som den ska. Rengör knivbladet varje gång du byter etikettkassett.

Så här rengör du skrivhuvudet

- 1 Öppna sidoluckan på etikettskrivaren.
- 2 Ta ur etikettkassetten.
- 3 Använd en liten, mjuk borste eller bomullstops för att borsta bort pappersdamm och andra partiklar från insidan av etikettfacket.
- 4 Ta loss rengöringsverktyget från insidan av luckan. Se Figur 7.
- 5 Torka försiktigt av skrivhuvudet med hjälp av verktyget.

Skrivhuvudet är ömtåligt, så var försiktig vid rengöringen.

- 6 Sätt tillbaka rengöringsverktyget, sätt in etikettkassetten och stäng sidoluckan.

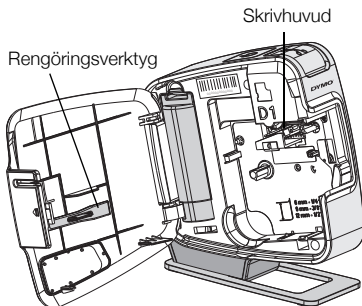

Figur 7

Så här rengör du kniven

- 1 Öppna sidoluckan på etikettskrivaren.
- 2 Ta ur etikettkassetten.
- 3 Tryck på knivknappen. Se Figur 8.
Kniven flyttas in i synfältet.

- 4 Rengör båda sidorna av knivbladet med en bomullstops, fuktad i sprit.

WARNING! Kniven är extremt vass. Var försiktig när du rengör den.

- 5 När du har rengjort bladet för du tillbaka det till sitt utgångsläge genom att släppa upp knivknappen.

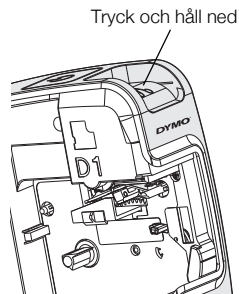

Figur 8

Felsökning

Försök med följande tänkbara lösningar om du får problem med etikettskrivaren.

Problem/Felmeddelande	Lösning
Dålig utskriftskvalitet	Kontrollera att etikettkassetten är rätt isatt. Rengör skrivhuvudet. Se Rengöring av etikettskrivaren. Byt ut etikettkassetten.
Kniven fungerar dåligt	Rengör knivbladet. Se Rengöring av etikettskrivaren.
Skrivaren är frånkopplad eller avstängd	Etikettskrivaren är frånkopplad eller avstängd. Kontrollera att USB-kabeln är ansluten och skrivaren är påslagen.
Skrivarfel	Kontrollera att etikettkassetten är rätt isatt, att ingenting har fastnat och att den inte är tom.
Batteriet är för svagt för utskrift	Batteriet är för lite laddat för utskrift. Ladda batteriet och skriv ut etiketten igen.
Batteriet fungerar inte som det ska	Kontrollera att batteriet är rätt isatt. Annars kontaktar du kundsupporten.
Batteriet laddas inte	Kontrollera att etikettskrivaren är ansluten till en strömförsörjd USB-port.
Batteriet är nästan eller helt urladdat	Anslut etikettskrivaren till en strömförsörjd USB-port för laddning.

Om du fortfarande behöver hjälp kan du besöka supportavdelningen på DYMO:s webbplats: **www.dymo.com**.

Hurtigveiledning

Kontroller at du har alle delene som er vist i Figur 1.
(Etiketter inkludert i pakken kan variere.)

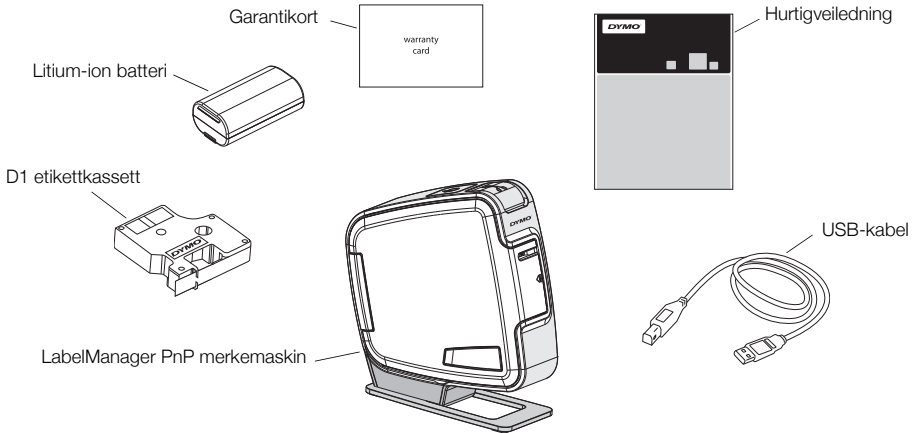

Figur 1

Bli kjent med funksjonene som vises i Figur 2.

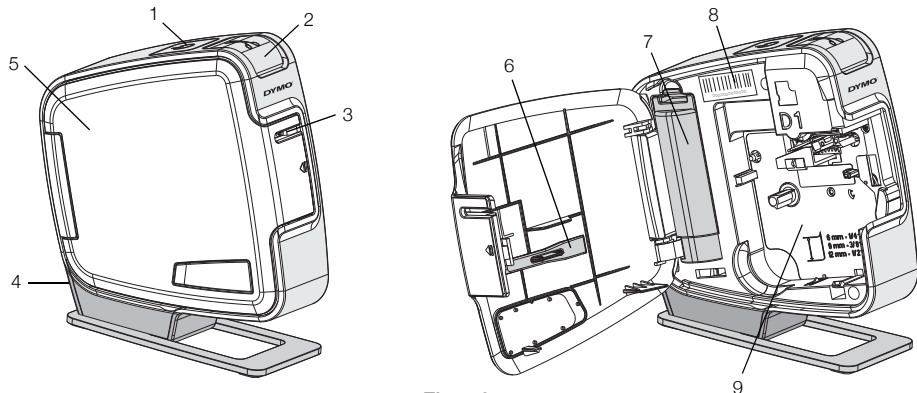

Figur 2

- | | | |
|-------------------------|----------------|-----------------------|
| 1 Strømbryter/Statuslys | 4 USB-port | 7 Batterirom |
| 2 Kutterknapp | 5 Sidedeksel | 8 Serienummer etikett |
| 3 Etikettutløp | 6 Renseverktøy | 9 Kassetrom |

Sette i batteriene

Merkemaskinen får strøm fra et oppladbart litium-ion batteri.

Sette inn batterier

- 1 Åpne sidedekselet på merkemaskinen.
- 2 Åpne lokket på batterirommet. Se Figur 3.
- 3 Sett inn batteriet i batterirommet som vist.
- 4 Sett på lokket på batterirommet igjen.
- 5 Lukk sidedekselet på merkemaskinen.

MERK Ta ut batteriet hvis ikke merkemaskinen skal brukes over en lengre periode.

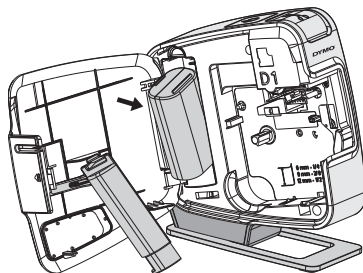

Figur 3

Sette i etikettkassetten

Din merkemaskin bruker DYMO D1 etikettkassetter.

For å sette inn tapekassetten

- 1 Åpne sidedekselet på merkemaskinen.
- 2 Kontroller at tape og fargebånd ligger stramt i åpningen av kassetten, og at tapen kommer godt ut mellom etikettguidene.

Vri, om nødvendig, etikettspolens strammer med urviseren for å stramme fargebåndet.

- 3 Sett inn kassetten og trykk kassetten til den klikker på plass. Se Figur 5.
- 4 Lukk sidedekselet på merkemaskinen.

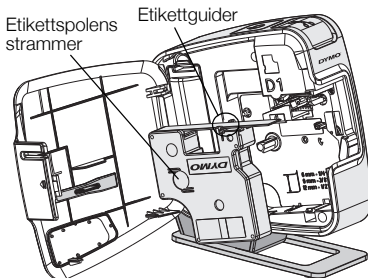

Figur 4

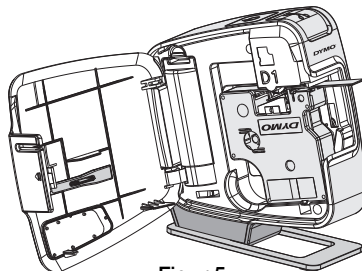

Figur 5

Koble merkemaskinen til datamaskinen

Merkemaskinen kobles til PC-en via USB-kontakten på baksiden av merkemaskinen. Du trenger ikke installere programvare eller drivere for å bruke merkemaskinen med PC-en.

Koble merkemaskinen til PC-en

- 1 Plugg USB-kabelen inn i USB-porten på baksiden av merkemaskinen. Se Figur 6.
- 2 Plugg den andre enden av USB-kabelen inn i en tilgjengelig USB-port på PC-en.

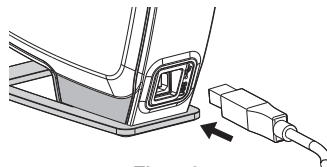

Figur 6



MERK Merkemaskinen må kobles til en USB-port

med strøm. Det kan hende at merkemaskinen ikke lader eller ikke fungerer ordentlig hvis den kobles til en USB-port uten strøm, for eksempel noen Mac-tastaturer, eller en USB-hub uten strøm.

Starte den innebygde programvaren

Den innebygde programvaren er på merkemaskinen, og du trenger derfor ikke installere den.

Starte programvaren for Windows®

- 1 Trykk, om nødvendig, på strømbryteren for å slå på merkemaskinen.
Avhengig av AutoRun-innstillinger for Windows kan det hende at programvaren starter automatisk.
- 2 Hvis programvaren ikke starter automatisk, gjør du ett av følgende:
 - Hvis dialogboksen for AutoRun eller AutoPlay vises, følger du instruksjonene på skjermen for å starte  DYMO Label Light-programvaren.
 - Hvis auto run-dialogboksen ikke vises, går du til **Datamaskin**→**DYMO PnP**, og klikker  **DYMO Label Light.exe**.

Starte programvaren for Mac OS®

- 1 Trykk, om nødvendig, på strømbryteren for å slå på merkemaskinen.
DYMO PnP-volumet vises på skrivebordet.
- 2 Dobbeltklikk på **DYMO PnP** for å åpne volumet.
- 3 Dobbeltklikk på  for å starte programvaren.

Koble merkemaskinen fra PC-en

Koble merkemaskinen fra PC-en

- 1 (Kun Mac) Dra **DYMO PnP**-volumet til papirkurven.
- 2 Trykk på strømbryteren for å slå av merkemaskinen.
- 3 Koble USB-kabelen fra PC-en.

Skrive ut etiketter med den innebygde programvaren

Følgende figur viser noen av funksjonene som er tilgjengelig i programvaren.

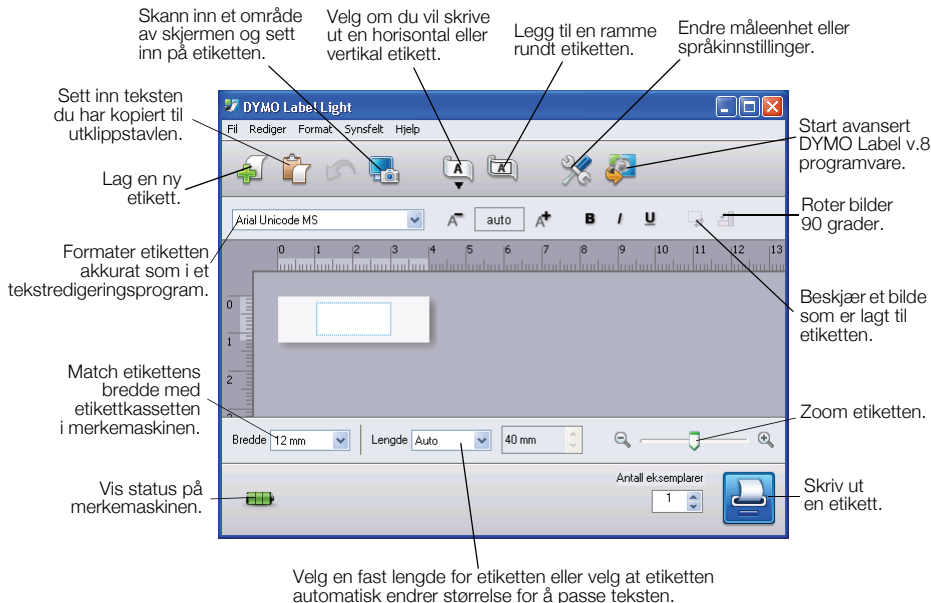

Skrive ut den første etiketten

- 1 Klikk en gang på etiketten i Rediger-området og skriv inn tekst.
- 2 Klikk  for å skrive ut etiketten.
- 3 Trykk på kutterknappen på merkemaskinen for å kutte etiketten.

Skanne og sette inn et bilde fra PC-en

- 1 Klikk på  på verktøylinjen.
- 2 Dra markøren for å tegne en utvalgsboks rundt området du vil bruke.
Det valgte området settes inn i etiketten.

Hvis du vil dra nytte av mer avanserte formateringsfunksjoner, klikker du på  i den innebygde programvaren for å laste ned og installere DYMO Label™ v.8 programvaren fra DYMOs nettsted.





Vedlikeholde merkemaskinen

Lade batteriet

Merkemaskinen sendes ut med litium-ion batteri som er delvis ladet. Batteriet lades gjennom USB-tilkoblingen til PC-en.

MERK Merkemaskinen må kobles til en USB-port med strøm. Det kan hende at merkemaskinen ikke lader eller ikke fungerer ordentlig hvis den kobles til en USB-port uten strøm, for eksempel noen Mac-tastaturer, eller en USB-hub uten strøm.

Status på merkemaskinen vises i nedre venstre hjørne av programvarevinduet. Følgende tabell beskriver mulig status på merkemaskinen.

	Merkemaskinen er koblet til og batteriet lader
	Merkemaskinen er koblet til og batteriet lader ikke
	Merkemaskinen er ikke tilkoblet
	Merkemaskinen er tilkoblet og det er et problem med batteriet

Lade batteriet

- 1 Kontroller at USB-kabelen er koblet til både merkemaskinen og PC-en.
- 2 Trykk, om nødvendig, på strømbryteren for å slå på merkemaskinen og begynne å lade batteriet.

Rense merkemaskinen

Merkemaskinen er utviklet for å arbeide problemfritt i årevis med minimalt av vedlikehold. Rengjør merkemaskinen fra tid til annen, slik at den kan fortsette å fungere best mulig. Rens bladet på tapekutteren hver gang du skifter tapekassett.

Rense skrivehodet

- 1 Åpne sidedekselet på merkemaskinen.
- 2 Ta ut etikettkassetten.
- 3 Bruk en liten, myk børste eller bomullspinne til å tørke av eventuelt papirstøv og andre tilfeldige partikler fra innsiden av kassettrommet.
- 4 Ta ut rengjøringsverktøyet fra innsiden av dekselet. Se Figur 7.
- 5 Tørk forsiktig av skrivehodet med verktøyet.

Skrivehodet er meget delikat, så vær forsiktig når du rengjør det.

- 6 Sett på plass rengjøringsverktøyet, sett inn etikettkassetten og lukk sidedekselet.

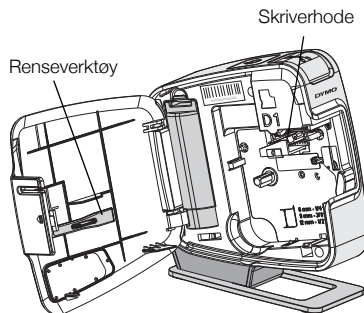

Figur 7

Rense kuttebladet

- 1 Åpne sidedekselet på merkemaskinen.
- 2 Ta ut etikettkassetten.
- 3 Trykk på kutterknappen. Se Figur 8.
Bladet på tapekutteren vises.

- 4 Bruk en vattpinne og sprit til å rengjøre begge sider av kniven.

FORSIKTIG Skjærebladet er veldig skarpt. Vær forsiktig når du rengjør det.

- 5 Når bladet er rengjort, slipper du kutterknappen slik at bladet går tilbake til utgangsstilling.

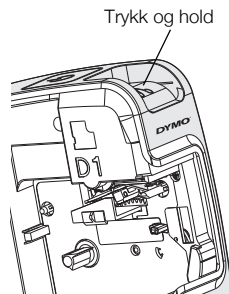

Figur 8

Feilsøking?

Gå gjennom følgende mulige løsninger hvis det skulle oppstå problemer når du bruker merkemaskinen.

Problem/feilmelding	Løsning
Dårlig utskriftskvalitet	Kontroller at tapekassetten er satt inn riktig. Rens skrivehodet. Se Rense merkemaskinen. Skift ut tapekassetten.
Dårlig kappefunksjon	Rengjør kuttebladet. Se Rense merkemaskinen.
Skriveren er koblet fra eller slått av	Merkemaskinen er koblet fra eller slått av. Kontroller at USB-kabelen er koblet til og at skriveren er slått på.
Skriverfeil	Kontroller at etikettkassetten er satt ordentlig inn og ikke er fastskilt eller tom.
Batterinivået er for lavt til å skrive ut	Batteriladernivået er for lavt til å skrive ut. Lad batteriet og skrive ut etiketten på nytt.
Batteriet fungerer ikke ordentlig	Bekreft at batteriet er satt ordentlig inn. Ellers kontakter du kundestøtte.
Batteriet lader ikke	Kontroller at merkemaskinen er koblet til en USB-port med strøm.
Batterinivået blir lavt eller for lavt	Koble merkemaskinen til en USB-port med strøm for å lade den.

Hvis du fremdeles har bruk for hjelp, kan du besøke supportseksjonen av DYMOs nettsted på **www.dymo.com**.

Lynstart

Kontroller, at du har alle de komponenter, der er vist i Figur 1.
(Etiketter inkluderet i pakken kan variere.)

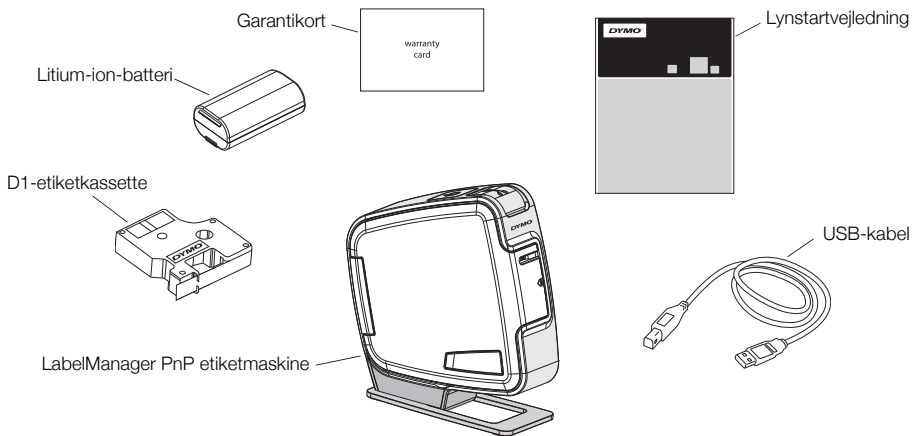

Figur 1

Gør dig bekendt med funktionerne, som er vist i Figur 2.

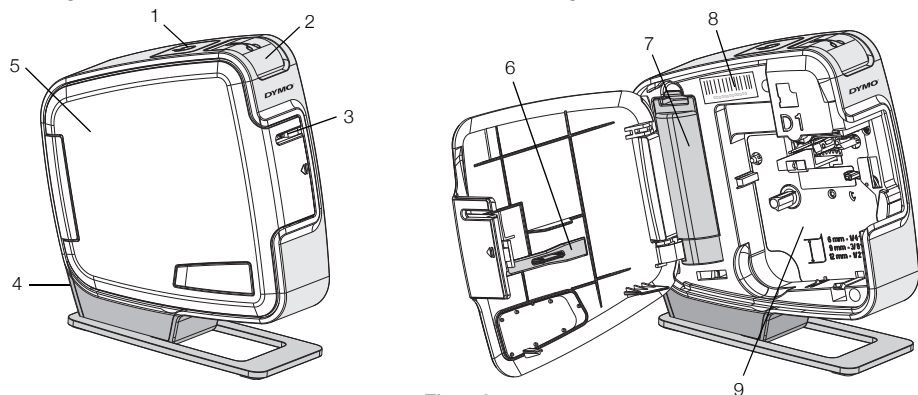

Figur 2

- | | | |
|------------------------------|----------------|--------------------|
| 1 Tænd/sluk-knap/Statuslampe | 4 USB-port | 7 Batterirum |
| 2 Afklipperknap | 5 Sidedæksel | 8 Serienumeretiket |
| 3 Etiketudgang | 6 Renseværktøj | 9 Etiketrum |

Isætning af batteri

Etiketmaskinen strømforsynes et genopladeligt litium-ion-batteri.

Sådan sættes batteriet i maskinen

- 1 Åbn sidedækslet på etiketmaskinen.
- 2 Fjern batteridækslet. Se Figur 3.
- 3 Sæt batteriet i batterirummet som vist.
- 4 Sæt batteridækslet på igen.
- 5 Luk sidedækslet på etiketmaskinen.

BEMÆRK Tag batteriet ud, hvis etiketmaskinen ikke skal bruges i en længere periode.

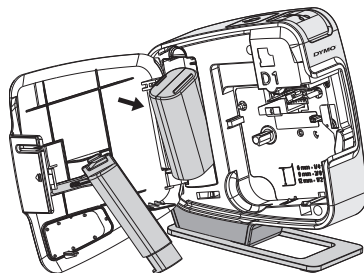

Figur 3

Tapekassetter

Din etiketmaskine bruger DYMO D1 etiketkassetter.

Sådan isættes tapekassetten

- 1 Åbn sidedækslet på etiketmaskinen.
- 2 Sørg for, at tapen og båndet sidder stramt over kassetteåbningen, og at tapen kører mellem etiketskinnerne.

Hvis det er nødvendigt, skal du dreje spolen med uret for at stramme båndet.

- 3 Sæt kassetten i, og tryk godt til, indtil kassetten klikker på plads. Se Figur 5.
- 4 Luk sidedækslet på etiketmaskinen.

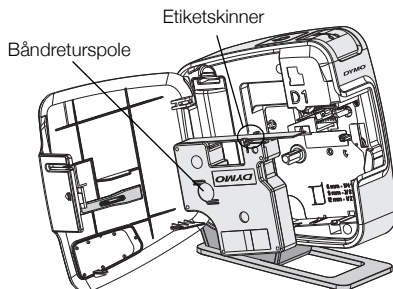

Figur 4

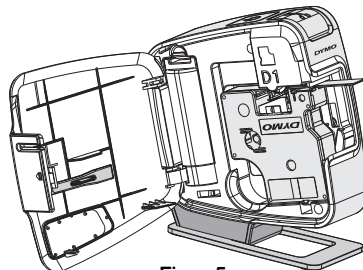

Figur 5

Tilslut etiketmaskinen til en computer

Etiketmaskinen sluttes til computeren med den USB-forbindelse, der sidder på bag på etiketmaskinen. Du behøver ikke at installere ekstra programmer eller drivere for at bruge etiketmaskinen sammen med computeren.

Sådan tilsluttes etiketmaskinen til en computer

- 1 Sæt USB-kablet i USB-porten bag på etiketmaskinen. Se Figur 6.
- 2 Sæt USB-kablets anden ende i en ledig USB-port på computeren.

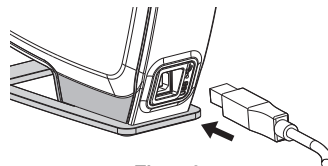



Figur 6

BEMÆRK Etiketmaskinen skal være tilsluttet en USB port. Etiketmaskinen oplades muligvis ikke, og måske fungerer den ikke korrekt, hvis den tilsluttes en USB-port uden strøm, for eksempel på nogle Mac-tastaturer eller en USB hub uden strømforsyning.

Start af den indbyggede software

Den indbyggede software ligger i etiketmaskinen, så den skal ikke installeres.

Sådan startes softwaren under Windows®

- 1 Tryk på tænd/sluk-knappen for at slukke for etiketmaskinen, hvis det er nødvendigt.
Afhængigt af indstillingerne i Windows for automatisk afspilning starter softwaren muligvis automatisk.
- 2 Hvis softwaren ikke starter automatisk, skal du gøre et af følgende:
 - Hvis dialogboksen for automatisk afspilning vises, skal du følge vejledningen på skærmen for at starte  DYMO Label Light softwaren.
 - Hvis dialogboksen for automatisk kørsel ikke vises, skal du gå til **Computer→DYMO PnP** og derefter klikke på  **DYMO Label Light.exe**.

Sådan startes softwaren under Mac OS®

- 1 Tryk på tænd/sluk-knappen for at slukke for etiketmaskinen, hvis det er nødvendigt.
DYMO PnP-enheden vises på skrivebordet.
- 2 Dobbeltklik på **DYMO PnP** for at åbne enheden.
- 3 Dobbeltklik på  for at starte softwaren.

Sådan frakobles etiketmaskinen fra computeren

Sådan frakobles etiketmaskinen fra computeren

- 1 (Kun Mac) Træk enheden **DYMO PnP** til papirkurven.
- 2 Tryk på tænd/sluk-knappen for at slukke for etiketmaskinen.
- 3 Fjern USB-kablet fra computeren.

Udskrivning af etiketter med den indbyggede software

Følgende figur viser nogle af de funktioner, der findes i softwaren.

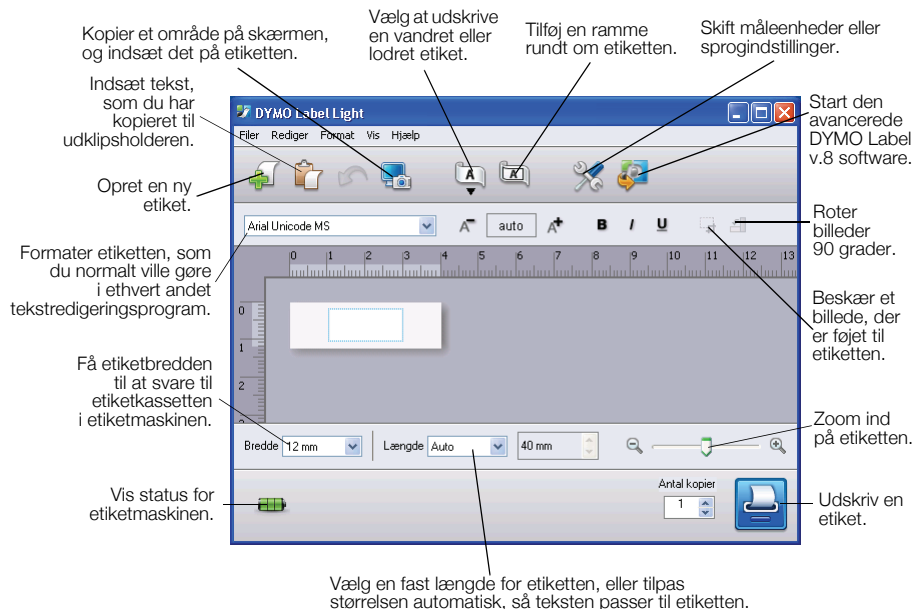

Sådan udskrives din første etiket

- 1 Klik én gang på etiketten i redigeringsområdet, og skriv noget tekst.
- 2 Klik på  for at udskrive etiketten.
- 3 Tryk på afklipperknappen for at afklippe etiketten.

Sådan hentes og indsættes et billede fra skrivebordet

- 1 Klik på  på værktøjslinjen.
- 2 Træk markøren for at tegne en markeringsboks rundt om det område, der skal hentes

Det markerede område indsættes på etiketten.

Hvis du vil udnytte mere avancerede formateringsfunktioner, skal du klikke på  i den indbyggede software for at hente og installere DYMO Label™ v.8 software fra DYMO's websted.





Vedligeholdelse af etiketmaskinen

Genopladning af batteriet

Etiketmaskinen leveres med et litium-ion-batteri, der er delvist opladet. Batteriet oplades via USB-forbindelse til en computer.

BEMÆRK Etiketmaskinen skal være tilsluttet en USB port. Etiketmaskinen oplades muligvis ikke, og måske fungerer den ikke korrekt, hvis den tilsluttes en USB-port uden strøm, for eksempel på nogle Mac-tastaturer eller en USB hub uden strømforsyning.

Etiketmaskinens status vises i nederste venstre hjørne af softwarevinduet. Følgende tabel beskriver etiketmaskinens mulige tilstande.

	Etiketmaskinen er tilsluttet, og batteriet oplades
	Etiketmaskinen er tilsluttet, og batteriet oplades ikke
	Etiketmaskinen er ikke tilsluttet
	Etiketmaskinen er tilsluttet, og der er et problem med batteriet

Sådan oplades batteriet

- 1 Kontroller, at USB-kablet er tilsluttet både etiketmaskinen og computeren.
- 2 Tryk på tænd/sluk-knappen for at tænde for etiketmaskinen, hvis det er nødvendigt, og begynd at oplade batteriet.

Rengøring af maskinen

Din etiketmaskine er fremstillet til at have en lang og problemfri levetid, og den kræver meget lidt vedligeholdelse. Rengør etiketmaskinen jævnligt for at den kan fungere problemfrit. Rens knivbladet, hver gang du skifter tapekassette.

Sådan rengøres tapeprinthovedet

- 1 Åbn sidedækslet på etiketmaskinen.
- 2 Tag tapekassetten ud af etiketteringsmaskinen.
- 3 Brug en lille, blød børste eller en vatpind til at tørre papirstøv og andre partikler væk fra indersiden af etiketrummet.
- 4 Tag renseværktøjet ud fra dækslets inderside. Se Figur 7.
- 5 Aftør forsigtigt printhovedet med værktøjet. Printhovedet er meget følsomt, så du skal være forsigtig under rengøringen.
- 6 Sæt renseværktøjet tilbage, sæt etiketkassetten i, og luk sidedækslet.

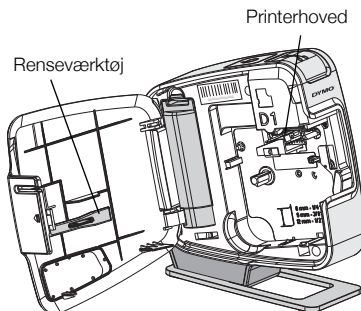

Figur 7

Sådan rengøres knivbladet

- 1 Åbn sidedækslet på etiketmaskinen.
- 2 Tag tapekassetten ud af etiketteringsmaskinen.
- 3 Tryk på afklipperknappen. Se Figur 8.
Skæreblandet kommer til syne.
- 4 Rens begge sider af knivbladet med en vatpind fugtet med sprit.

ADVARSEL Skæreblandet er ekstremt skarpt. Pas på, når du gør rent.

- 5 Når skæreblandet er rengjort, skal du frigive afklipperknappen, så bladet vender tilbage til sin oprindelige position.

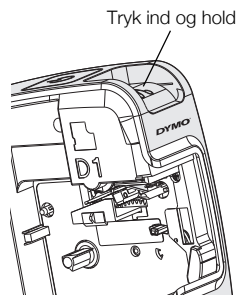

Figur 8

Fejlfinding

Der henvises til følgende mulige løsninger, hvis der opstår problemer under brugen af etiketmaskinen.

Problem/Fejlmeddelelse	Løsning
Dårlig udskriftskvalitet.	Kontrollér, at tapekassetten er sat korrekt i maskinen. Rengør printheadet. Se Rengøring af etiketmaskinen. Udskift tapekassetten.
Dårligt afskæringsresultat	Rens knivbladet. Se Rengøring af etiketmaskinen.
Printeren er frakoblet eller slukket	Etiketmaskinen er frakoblet eller slukket. Kontroller, at USB-kablet er tilsluttet, og at printeren er tændt.
Printerfejl	Kontroller, at etiketkassetten er isat korrekt, og at den ikke er tilstoppet eller top.
Batteriniveauet er for lavt til at udskrive	Batteriopladningsniveauet er for lavt til at udskrive. Oplad batteriet, og udskriv etiketten igen.
Batteriet fungerer ikke korrekt	Kontroller, at batteriet er isat korrekt. Ellers kontakt kundesupport.
Batteriet oplades ikke	Kontroller, at etiketmaskinen er tilsluttet en USB-port med strøm.
Batteriniveauet er for lavt eller er ved at blive for lavt.	Tilslut etiketmaskinen til en USB-port med strøm for at starte opladningen.

Hvis du stadig har brug for hjælp, bedes du besøge supportafsnittet i DYMO's websted på **www.dymo.com**.

Pika-aloitus

Varmista, että olet saanut kaikki varusteet, jotka on lueteltu kohdassa Kuva 1.
(Pakkauksessa toimitetut tarrat voivat poiketa ilmoitetusta.)

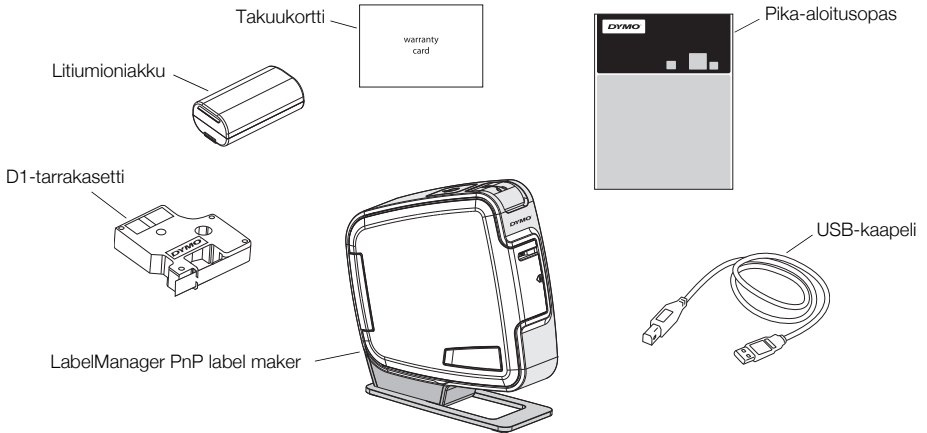

Kuva 1

Tutustu kohdassa Kuva 2 esiteltyihin tuotteen osiin.

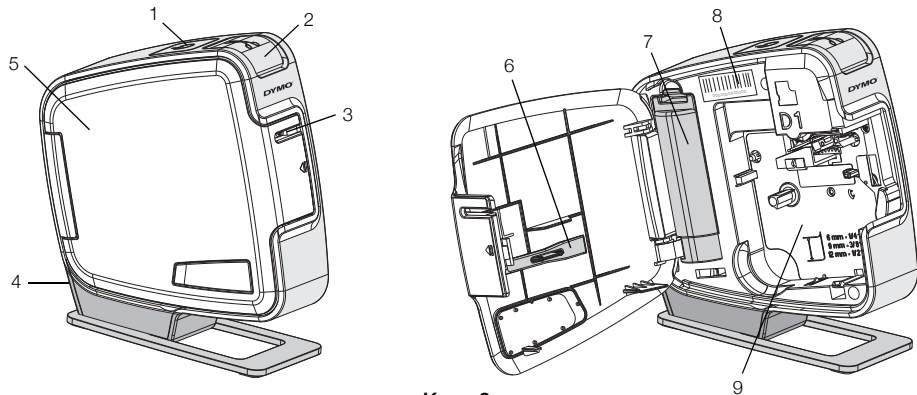

Kuva 2

- | | | |
|---------------------------|--------------------|--------------------|
| 1 Virtapainike/merkkivalo | 4 USB-portti | 7 Akkutila |
| 2 Leikkuripainike | 5 Sivusuojus | 8 Sarjanumerotarra |
| 3 Tarran ulostuloaukko | 6 Puhdistustyökalu | 9 Kasettitila |

Akun asentaminen

Tarrakirjoitin saa virtansa uudelleenladattavasta litiumioniakusta.

Asenna akku seuraavasti:

- 1 Avaa tarrakirjoittimen sivusuojus.
- 2 Irrota akkutilan kansi. Katso Kuva 3.
- 3 Aseta akku akkutilaan kuvan mukaisesti.
- 4 Kiinnitä akkutilan kansi.
- 5 Sulje tarrakirjoittimen sivusuojus.

HUOMAA Poista akku, jos tarrakirjoitinta ei käytetä pitkään aikaan.

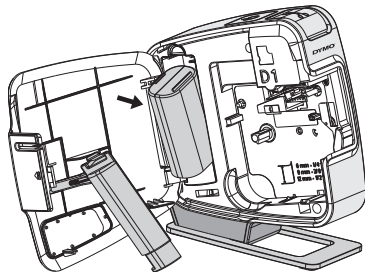

Kuva 3

Tarrakasetin asettaminen paikoilleen

Tarrakirjoitin käyttää DYMO D1 -tarrakasetteja.

Aseta tarrakasetti paikoilleen seuraavasti:

- 1 Avaa tarrakirjoittimen sivusuojus.
- 2 Varmista, että teippi ja nauha kulkevat kireästi kotelon pään ylitse ja että teippi pääsee kulkemaan tarraohjainten välistä.

Käännä rullaa tarvittaessa kelausrullalla myötäpäivään, jotta nauha kiristyi.

- 3 Aseta kasetti paikoilleen ja paina lujaa, kunnes kasetti napsahtaa paikoilleen. Katso Kuva 5.
- 4 Sulje tarrakirjoittimen sivusuojus.

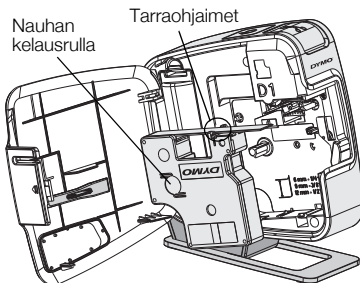

Kuva 4

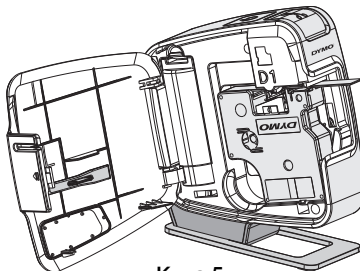

Kuva 5

Tarrakirjoittimen kytkeminen tietokoneeseen

Tarrakirjoitin yhdistetään tietokoneeseen tarrakirjoittimen takana olevan USB-liitännän avulla. Tietokoneeseen ei tarvitse asentaa lisäohjelmia tai -ohjaimia tarrakirjoittimen käyttöä varten.

Kytke tarrakirjoitin tietokoneeseen seuraavasti:

- 1 Kytke USB-kaapeli tarrakirjoittimen takapuolella olevaan USB-porttiin. Katso Kuva 6.
- 2 Kytke USB-kaapelin toinen pää tietokoneen vapaaseen USB-porttiin.

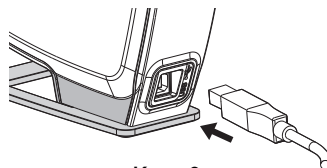

Kuva 6

HUOMAA Tarrakirjoitin on kytkettävä USB-porttiin, joka antaa virtaa. Tarrakirjoitin ei välttämättä lataudu eikä toimi oikein, kun se on liitetty USB-liitäntään tai USB-keskittimeen, joka ei syötä virtaa. Tällaisia liitäntöjä on esimerkiksi joissakin Mac-näppäimistöissä.

Sisäisen ohjelmiston käynnistäminen

Tarrakirjoittimessa on sisäinen ohjelmisto; siihen ei tarvitse asentaa mitään ohjelmia.

Käynnistä ohjelmisto Windows®-käyttäjärjestelmässä seuraavasti:

- 1 Kytke tarvittaessa tarrakirjoittimeen virta painamalla virtapainiketta.
Ohjelmisto saattaa käynnistyä automaattisesti Windowsin automaattisen suorituksen asetusten perusteella.
- 2 Jos ohjelmisto ei käynnisty automaattisesti, tee jompikumpi seuraavista:
 - Jos näkyviin tulee automaattisen suorituksen tai automaattisen toiston valintaikkuna, käynnistä  DYMO Label Light -ohjelmisto toimimalla näkyviin tulevien ohjeiden mukaan.
 - Jos automaattisen suorituksen valintaikkuna ei tule näkyviin, valitse **Oma tietokone**→**DYMO PnP**
ja kaksoisnapsauta sitten  **DYMO Label Light.exe**-tiedostoa.

Käynnistä ohjelmisto Mac OS® -käyttäjärjestelmässä seuraavasti:

- 1 Kytke tarvittaessa tarrakirjoittimeen virta painamalla virtapainiketta.
Työpöydälle tulee näkyviin DYMO PnP -asema.
- 2 Avaa asema kaksoisosoittamalla **DYMO PnP**.
- 3 Käynnistä ohjelmisto kaksoisosoittamalla .

Tarrakirjoittimen kytkeminen irti tietokoneesta

Kytke tarrakirjoitin irti tietokoneesta seuraavasti:

- 1 (Vain Mac) Vedä **DYMO PnP** -asema roskakoriin.
- 2 Kytke tarrakirjoittimen virta pois päältä painamalla virtapainiketta.
- 3 Irrota USB-kaapeli tietokoneesta.

Tarrojen tulostaminen sisäisellä ohjelmistolla

Seuraavassa kuvassa näet muutamia ohjelmiston ominaisuuksista.

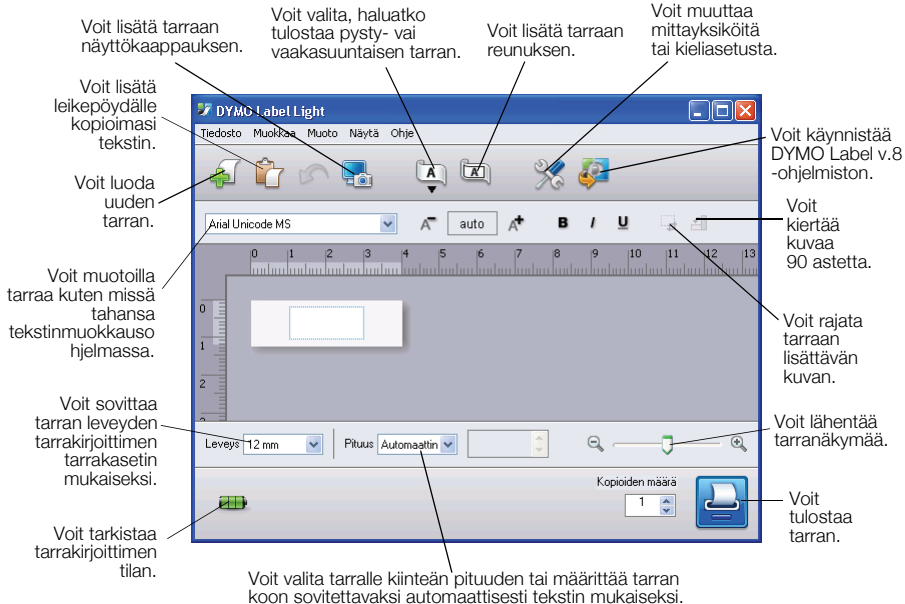

Näin tulostat ensimmäisen tarrasi:

- 1 Napsauta muokkausalueella olevaa tarraa kerran ja kirjoita tekstiä.
- 2 Tulosta tarra napsauttamalla .
- 3 Leikkaa tarra irti painamalla tarrakirjoittimen leikkuripainiketta.

Näin otat ja lisäät kuvan työpöydältä:

- 1 Napsauta työkalurivin kuvaketta .
- 2 Vedä valintaruutu haluamasi alueen ympärille hiiren kohdistimella. Valitsemasi alue lisätään tarraan.

Jos haluat käyttää laajennettuja muotoilutoimintoja, voit ladata DYMO-sivustosta DYMO Label™ v.8 -ohjelmiston ja asentaa sen napsauttamalla sisäisen ohjelmiston kuvaketta .





Tarrakirjoittimen ylläpito

Akun lataaminen

Tarrakirjoittimen mukana toimitettava litiumioniakku on osittain ladattu. Akku ladataan tietokoneen USB-portin kautta.

HUOMAA Tarrakirjoitin on kytkettävä USB-porttiin, joka antaa virtaa. Tarrakirjoitin ei välttämättä lataudu eikä toimi oikein, kun se on liitetty USB-liitäntään tai USB-keskittimeen, joka ei syötä virtaa. Tällaisia liitäntöjä on esimerkiksi joissakin Mac-näppäimistöissä.

Tarrakirjoittimen tila näkyy ohjelmistoikkunan vasemmassa alareunassa. Seuraavassa taulukossa on kuvattu tarrakirjoittimen mahdolliset tilat.

	Tarrakirjoitin on kytketty ja akku latautuu
	Tarrakirjoitin on kytketty mutta akku ei lataudu
	Tarrakirjoitinta ei ole kytketty
	Tarrakirjoitin on kytketty ja akussa on ongelma

Lataa akku seuraavasti:

- 1 Kytke tarrakirjoitin ja tietokone toisiinsa USB-kaapelilla.
- 2 Kytke tarvittaessa tarrakirjoittimeen virta ja aloita akun lataus painamalla virtapainiketta.

Tarrakirjoittimen puhdistus

Tarrakirjoittimesi on suunniteltu toimimaan pitkään ja huoletta, eikä sitä juurikaan tarvitse ylläpitää tai huoltaa. Puhdista tarrakirjoittimesi ajoittain, niin se toimii hyvin. Puhdista leikkuuterä aina vaihtaessasi tarrakasetin.

Puhdista nauhan tulostuspää seuraavasti:

- 1 Avaa tarrakirjoittimen sivusuojus.
- 2 Irrota tarrakasetti.
- 3 Pyyhi paperipöly ja muut irralliset hiukkaset kasettitilan sisältä pienellä pehmeällä harjalla tai pumpulitupolla.
- 4 Irrota puhdistustyökalu suojuksen sisäpinnalta. Katso Kuva 7.
- 5 Pyyhi tulostuspää varovasti työkalulla. Tulostuspää on erittäin herkkä, joten ole erittäin varovainen puhdistuksen aikana.
- 6 Aseta puhdistustyökalu takaisin paikkaan, aseta tarrakasetti paikalleen ja sulje sivusuojus.

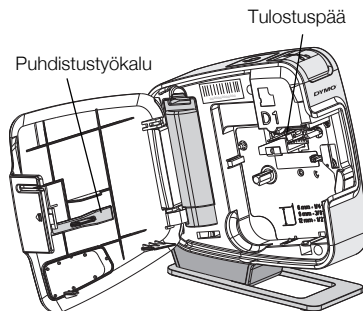

Kuva 7

Puhdista leikkuuterä seuraavasti:

- 1 Avaa tarrakirjoittimen sivusuojus.
- 2 Irrota tarrakasetti.
- 3 Paina leikkuripainiketta. Katso Kuva 8.
Leikkuuterä tulee näkyviin.
- 4 Puhdista leikkuuterän molemmat puolet alkoholiin kastetulla pumpulitupolla.
VARO Leikkuuterä on äärimmäisen terävä. Varo sitä puhdistaessasi.
- 5 Puhdistettuasi terän palauta se alkuasentoon vapauttamalla leikkuripainike.

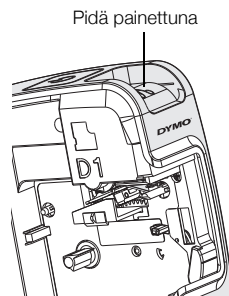

Kuva 8

Vianmääritys

Noudata seuraavia ratkaisuja, jos tarrakirjoittimesi ei toimi oikein.

Ongelma/Virheviesti	Ratkaisu
Huono tulostuslaatu	Varmista, että tarrakasetti on asennettu oikein. Puhdista tulostuspää. Katso Tarrakirjoittimen puhdistus. Vaihda tarrakasetti.
Leikkuri ei toimi kunnolla	Puhdista leikkuuterä. Katso Tarrakirjoittimen puhdistus.
Kirjoitin on kytketty irti tai sammutettu	Tarrakirjoitin on kytketty irti tai sen virta on kytketty pois päältä. Varmista, että USB-kaapeli on kytketty ja kirjoitin on päällä.
Tulostusvirhe	Varmista, että tarrakasetti on asetettu oikein paikalleen ja ettei siinä ole tukosta tai ettei se ole tyhjä.
Akkuvirta ei riitä tulostamiseen	Akun lataus ei riitä tulostamiseen. Lataa akku ja tulosta tarra uudelleen.
Akku ei toimi oikein	Varmista, että on asetettu oikein paikalleen. Jos näin on, ota yhteyttä asiakastukeen.
Akku ei lataudu	Varmista, että tarrakirjoitin on kytketty USB-porttiin, joka antaa virtaa.
Akkuvirta on laskemassa liian alhaiseksi tai on liian alhainen	Aloita lataus kytkemällä tarrakirjoitin USB-porttiin, joka antaa virtaa.

Jos yhä tarvitset apua, tutustu DYMO-sivuston tukiosioon osoitteessa www.dymo.com.



DYMO®

A **NewellRubbermaid** Brand

Product of / Produit de:
Newell Rubbermaid Europe Sàrl
Chemin de Blandonnet 10
1214 Vernier - Switzerland

Represented in the EU by / Représenté en UE par:
NWL Belgium Services BVBA
Industriepark-Noord 30
9100 Sint-Niklaas - Belgium

www.dymo.com

© 2010 Newell Rubbermaid Europe LLC

W005882_B