

DYMO[®]



Käyttöopas

LabelManager[®] 500TS

Tekijänoikeustiedot

© 2011 Sanford, L.P. Kaikki oikeudet pidätetään.

Mitään tämän asiakirjan tai ohjelmiston osaa ei saa kopioida tai välittää millään tavalla missään muodossa tai kääntää toiselle kielelle ilman Sanford, L.P:n etukäteen antamaa lupaa.

Tavaramerkit

DYMO, DYMO Label ja LabelManager ovat rekisteröityjä tavaramerkkejä Yhdysvalloissa ja muissa maissa. Kaikki muut tavaramerkit ovat omistajiensa omaisuutta.

"Sans" on DejaVu-fontti. DejaVu-fontit perustuvat Vera-fontteihin, copyright © Bitstream, Inc. DejaVu-fonttien kuvioiden, jotka on tuotu Arev-fonteista, copyright © Tavmjong Bah. Kaikki oikeudet pidätetään.

Sisällys

Tarratulostimen esittely	6
Tarratulostimen rekisteröiminen	6
Aloitusevinkkejä	6
Virran kytkeminen	6
Akun asettaminen paikalleen	6
Akun irrottaminen	6
Akun lataaminen	6
Tarrakasetin asettaminen paikoilleen	6
Tarratulostimen käyttö ensimmäistä kertaa	7
Tarratulostimeen tutustuminen	7
Virta	7
Koti	7
Kosketusnäyttö	7
Nuolinäppäimet	7
Caps Lock	7
Vaihto	7
Askelpalautin	8
Poista	8
Kosketusnäytön käyttäminen	8
Kohteiden valitseminen	8
Tekstin valitseminen	8
Luettelon vierittäminen	8
Tarran muokkaaminen	8
Kirjasimen valitseminen	8
Kirjasintyyppin muuttaminen	9
Kirjasinkoon muuttaminen	9
Kirjasintyylin muuttaminen	9
Erikoismerkkien, automaattisen tekstin ja viivakoodien lisääminen	9
Symbolien lisääminen	9
Clip Art -kuvien lisääminen	9
Automaattisen numeroinnin käyttö	9
Päiväyksen ja kellonajan lisääminen	9
Viivakoodien lisääminen	10
Päivien, kuukausien tai vuosineljännesten lisääminen	10
Kansainvälisten merkkien lisääminen	11
Sanaehdotusten käyttäminen	11
Tarran asetteluun muokkaaminen	11
Reunusten lisääminen	11
Tekstin tasaaminen	11
Peilikuvatekstin käyttäminen	11
Pystysuuntaisen tekstin käyttäminen	12
Kiinteäpituisten tarrojen luominen	12
Tarratulostimen muistin käyttö	12
Tarran tallentaminen	12
Tarrojen lataaminen	12
Tallennettujen tarrojen käyttäminen	12
Tarrojen hallinta tarratulostimella	12
Tallennettujen tarrojen tarkasteleminen	12
Uusien kansioiden luominen	12
Tarrojen ja kansioiden poistaminen	12
Äskettäin tulostettujen tarrojen tyhjentäminen	13
Omien Clip Art -kuvien hallitseminen	13
Tulostusasetukset	13
Tarrasarjan tulostaminen	13
Useiden kopioiden tulostaminen	13
Automaattisen leikkauksen poistaminen käytöstä	14
Katkoviivojen tulostaminen tarrojen väliin	14

Tarratulostimen mukauttaminen	14
Kielen vaihtaminen	14
Mittayksiköiden muuttaminen	14
Tarran leveyden muuttaminen	14
Oletuskirjasimen vaihtaminen	14
Näyttöasetusten muuttaminen	14
Käyttäjätilien käyttäminen	14
Käyttäjätilien luominen	14
Käyttäjäasetusten muuttaminen	15
Käyttäjätilien poistaminen	15
Tarratulostimen ylläpito	15
Tarratulostimen puhdistaminen	15
Kosketusnäytön kalibroiminen	15
Tarratulostimen käyttäminen tietokoneen kanssa	16
DYMO Label -ohjelmiston asentaminen	16
Tarratulostimen kytkeminen tietokoneeseen	16
DYMO Label -ohjelmiston käyttäminen	17
Tarratulostimen tilan tarkasteleminen	17
Vianmääritys	18
Dokumentaation palaute	18
Ladattaviin litiumpolymeeriakkuihin liittyviä turvallisuusohjeita	19
Ympäristötiedot	19

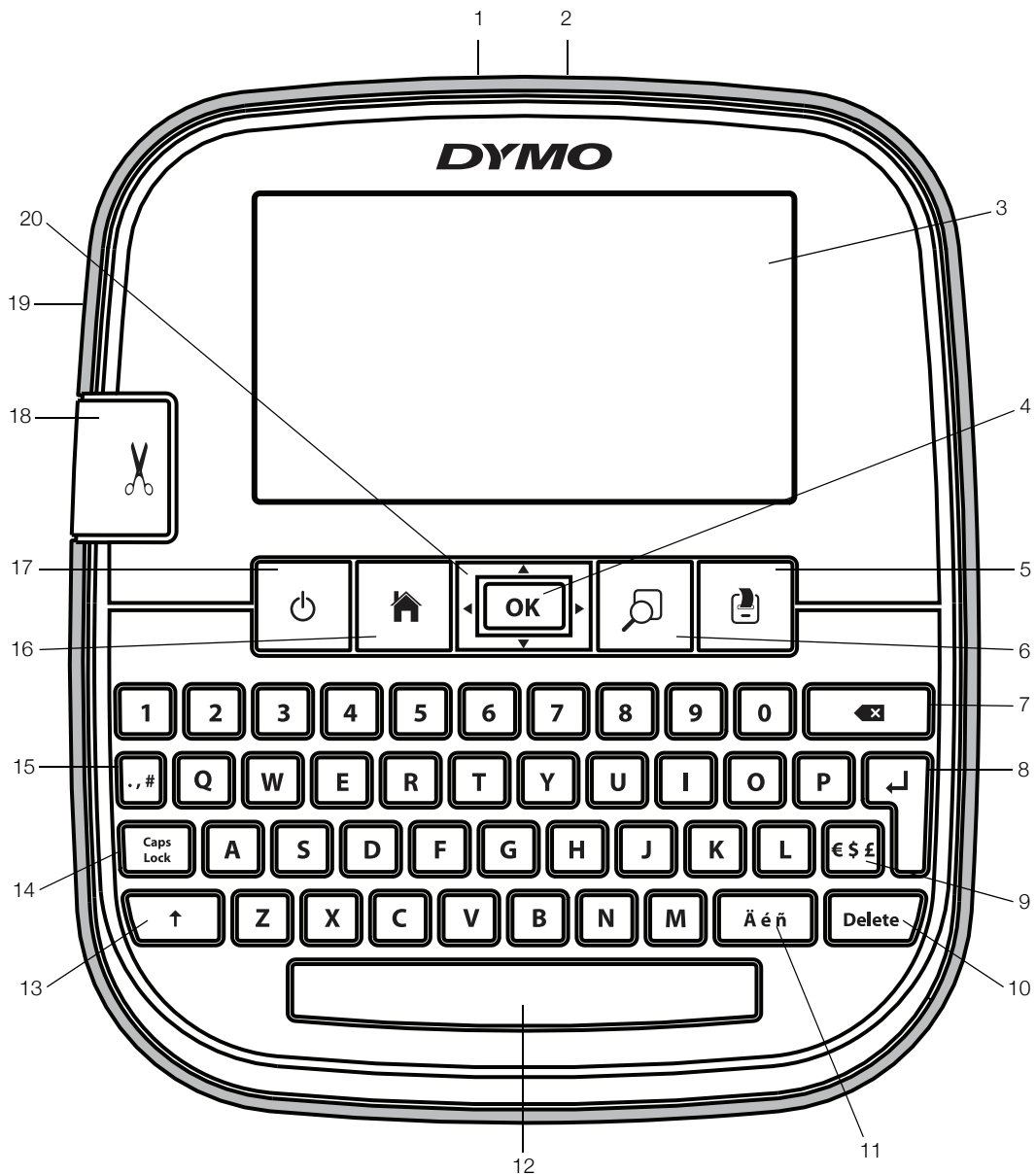

Kuva 1 LabelManager 500TS -tarratulostin

- | | | | | | |
|----------|------------------------|-----------|--------------------|-----------|-----------------------|
| 1 | USB-liitin | 8 | Return | 15 | Symbolit – Välimerkit |
| 2 | Virtaliitin | 9 | Symbolit – Valutta | 16 | Koti |
| 3 | Kosketusnäyttö | 10 | Poista | 17 | Virtapainike |
| 4 | OK | 11 | Erikoismerkit | 18 | Leikkuri |
| 5 | Tulosta | 12 | Välilyönti | 19 | Tarran ulostuloaukko |
| 6 | Tulostuksen esikatselu | 13 | Vaihto | 20 | Siirtyminen |
| 7 | Askelpalautin | 14 | Caps Lock | | |

Tarratulostimen esittely

DYMO LabelManager 500TS -tarratulostimen avulla voit tulostaa laajan valikoiman laadukkaita, itsekiinnittyviä tarroja. Tarrat voi tulostaa monilla erikokoisilla ja -tyylisillä kirjaimilla. Tarratulostin käyttää DYMO D1 -tarrakasetteja, joiden leveydet ovat 6 mm (1/4”), 9 mm (3/8”), 12 mm (1/2”), 19 mm (3/4”) tai 24 mm (1”). Tarroja on saatavilla useilla eri väreillä.

Osoitteessa www.dymo.com on tietoja tarrojen ja lisälaitteiden saatavuudesta tarratulostimellesi.

Tarratulostimen rekisteröiminen

Voit rekisteröidä tarratulostimesi Internetissä osoitteessa www.dymo.com/register.

Tarvitset rekisteröintiprosessin aikana sarjanumeron, joka on merkitty tarratulostimen takakannen sisäpuolelle.

Aloitusvinkkejä

Tämän osion neuvoja noudattamalla opit kirjoittamaan ensimmäisen tarrasi.

Virran kytkeminen

Tarratulostimen virtalähde on ladattava litiumpolymeeriakku (LiPo-akku).

Akun asettaminen paikalleen

Tarratulostimen mukana toimitettu akku toimitetaan osittain ladattuna.

 Varmista, että laturi on irrotettu ennen LiPo-akun käsittelyä.

Akun asettaminen paikalleen

- 1 Nosta tarratulostimen takakanta.
- 2 Aseta akku akkutilaan kuvan mukaisesti.
- 3 Sulje tarratulostimen takakansi.

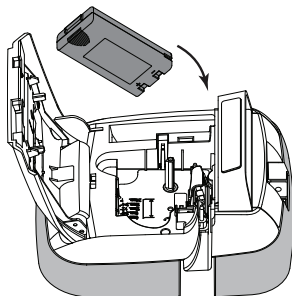

 Muista lukea LiPo-akun turvallisuusohjeet (sivu 19).

Akun irrottaminen

Irrota akku, jos tarratulostinta ei käytetä pitkään aikaan.

 Varmista, että laturi on irrotettu ennen LiPo-akun käsittelyä.

Akun irrottaminen

- 1 Irrota laturi.
- 2 Nosta tarratulostimen takakanta.
- 3 Poista akku akkutilasta.

 Muista lukea LiPo-akun turvallisuusohjeet (sivu 19).

Akun lataaminen

Käytä akun lataamiseen tarratulostimen mukana tullutta laturia. Akun lataaminen kestää noin kolme tuntia.

 Laturia voi käyttää vain akun lataamiseen.

Akun lataaminen

- 1 Käännä tarratulostin ympäri.
- 2 Liitä laturi laitteen yläreunassa olevaan virtaliittimeen.
- 3 Kytke laturin toinen pää pistorasiaan.

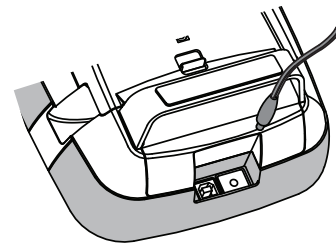

 Muista lukea LiPo-akun turvallisuusohjeet (sivu 19).

Tarrakasetin asettaminen paikoilleen

Tarratulostimessa käytetään DYMO D1 -tarrakasetteja.

Tarrakasetin asettaminen paikalleen

- 1 Avaa tarralokero nostamalla tarratulostimen takakantta.
- 2 Varmista, että teippi ja nauha kulkevat kireästi kotelon pään päällä ja että teippi pääsee kulkemaan tarraohjainten välistä.

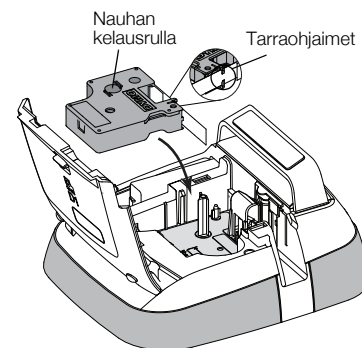

Kiristä nauhaa tarvittaessa kääntämällä kelausrullaa myötäpäivään.

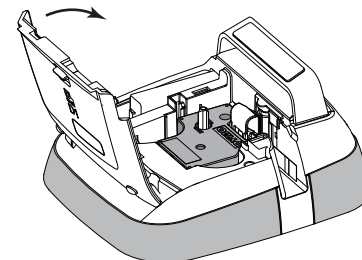

- 3 Aseta kasetti paikalleen ja paina sitä tiukasti, kunnes se napsahtaa paikoilleen.
- 4 Sulje tarratulostimen takakansi.



Tarratulostimen käyttö ensimmäistä kertaa

Kun kytket virran ensimmäistä kertaa, sinua pyydetään valitsemaan kieli, mittayksikkö ja tarran leveys. Nämä valinnat pysyvät valittuina, kunnes niitä muutetaan.

Tarratulostimen asetukset

- 1 Kytke tarratulostimeen virta painamalla .
 Kun kytket tarratulostimeen virran ensimmäistä kertaa, järjestelmän käynnistyminen saattaa kestää hetken.
- 2 Valitse kieli ja paina **Seuraava**-painiketta.
- 3 Valitse mittayksikkö ja tarran leveys ja paina **Valmis**-painiketta.

Olet nyt valmis tulostamaan ensimmäisen tarrasi.

Tarran tulostaminen

- 1 Luo yksinkertainen tarra kirjoittamalla teksti näppäimistöllä.
- 2 Paina .

Tarra tulostetaan ja leikataan automaattisesti. Jos haluat ottaa automaattisen leikkaustoiminnon pois käytöstä, katso kohta

Automaattisen leikkauksen poistaminen käytöstä sivulla 14.

- 3 Irrota tarran taustapaperi niin, että liimapinta tulee näkyviin, ja kiinnitä tarra.

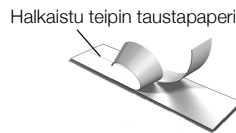



Onneksi olkoon! Tulostit ensimmäisen tarrasi. Lue eteenpäin, niin opit lisää tarrojen tulostustoiminnoista.

Tarratulostimeen tutustuminen

Opettele aluksi tarratulostimen toimintonäppäinten sijainnit. Katso Kuva 1 sivulla 5. Seuraavissa osioissa kerrotaan yksityiskohtaisesti kaikista tarratulostimen toiminnoista.

Virta

Painike  kytkee tarratulostimen virran päälle ja pois päältä. Energian säästämiseksi tarratulostin siirtyy automaattisesti valmiutilaan, kun sitä ei käytetä kahteen minuuttiin. Kun painat -painiketta, laite poistuu valmiutilasta.

Jos haluat sammuttaa virran kokonaan, paina -painiketta ja pidä sitä painettuna viisi sekuntia.

Kun laturi on liitetty, näyttöllä näkyy kello, ja tarratulostin on valmiutilassa.

Kun laturia ei ole liitetty, kelloa ei näy ja tarratulostin pysyy valmiutilassa kaksi minuuttia, ennen kuin virta sammuu.

Kun tarratulostimen virta sammuu automaattisesti, senhetkinen tarrateksti ja muotoilu jäävät muistiin, ja ne näytetään, kun tarratulostin käynnistetään seuraavan kerran.

Kun tarratulostimen virta sammutetaan manuaalisesti tai kun akku poistetaan ja laturi ei ole liitetty, senhetkinen tarrateksti ja muotoilu eivät jää muistiin.





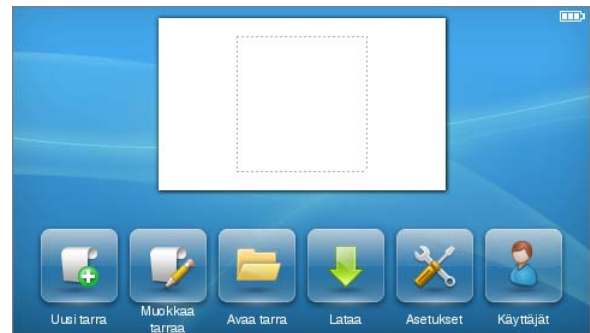

Koti

-painikkeella voit siirtyä kotinäyttöön tai peruuttaa valintaikkunan tai ponnahdusviestin.

Kosketusnäyttö

Voit luoda ja muotoilla tarroja käyttämällä kosketusnäyttöä.



-  Luo uusi tarra.
-  Muokkaa nykyistä tarraa.
-  Avaa tallennettu tai äskettäin tulostettu tarra.
-  Näytä ladatut tarrat.
-  Muuta tarratulostimen asetuksia.
-  Valitse käyttäjä, luo uusia käyttäjiä ja muokkaa käyttäjäasetuksia.
-  Näyttää akun tilan.

Nuolinäppäimet

Voit tarkastella ja muokata tarraasi vasemman ja oikean nuolinäppäimen avulla. Voit liikkua valikoissa kaikilla neljällä nuolinäppäimellä ja tehdä valinnan painamalla **OK**-painiketta.

Caps Lock

Caps Lock -näppäin ottaa käyttöön isot tai pienet kirjaimet. Kun Caps Lock on käytössä, Caps Lock -painike on valaistuna ja kaikki kirjaimet kirjoitetaan isoina. Kun Caps Lock ei ole käytössä, kaikki kirjaimet kirjoitetaan pieninä kirjaimina. Oletuksena Caps Lock on poissa käytöstä.

Vaihto

-painike ottaa Caps-tilan käyttöön ja pois käytöstä yhden kirjainmerkin ajaksi.

Askelpalautin

X-painike poistaa valitut kohteet tai merkit. Jos yhtään kohdetta tai merkkiä ei ole valittu, osoittimen vasemmalla puolella oleva merkki poistetaan.

Poista

Askelpalauttimen tavoin **Delete**-painike poistaa valitut kohteet tai merkit. Jos yhtään kohdetta tai merkkiä ei ole valittu, osoittimen oikealla puolella oleva merkki poistetaan.

Kosketusnäytön käyttäminen

Voit tehdä valintoja ja hallita kosketusnäyttöä napsauttamalla, kaksoisnapsauttamalla tai vetämällä sormillasi.

! Älä paina kosketusnäyttöä millään kovalla esineellä tai kynnelläsi.

Kohteiden valitseminen

Voit tehdä valintoja kosketusnäytön avulla koskettamalla haluamaasi kohdetta.



Kosketa, kun haluat valita välilehden, valikon vaihtoehdon tai valintaruudun.

Tekstin valitseminen

Voit valita nopeasti tekstiä muokattavaksi tai poistettavaksi.



Valitse enemmän tai vähemmän tekstiä vetämällä kahvoista.

Valitse tarrassa oleva teksti napauttamalla.

Luettelon vierittäminen

Vierityspalkkia vetämällä siiryt nopeasti valikon tai luettelon lävitse.

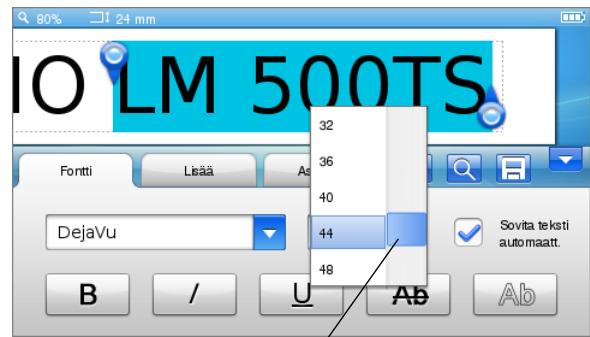

Vieritä luettelon läpi vetämällä.

Tarran muokkaaminen

Voit valita useita erilaisia tarran ulkoasua parantavia muotoiluasetuksia.



Kirjasimen valitseminen

Voit valita useita erilaisia tarran ulkoasua parantavia muotoiluasetuksia. Voit muuttaa jonkin tarran tekstin osan tai koko tarran tekstin muotoilua.

Voit valita kirjasintyyppiin, -koon ja -tyylin.



1 Kirjasintyyppi

2 Lihavoitu

3 Kursiivi

4 Alleviivaus

5 Kirjasinkoko

6 Ylivivisuus

7 Ääriviiva

8 Sovita teksti automaatt.

Tarran tekstin muotoileminen

- 1 Paina tarvittaessa -painiketta kotinäytöllä.
- 2 Valitse **Kirjasin**-välilehti.

Kirjasintyyppin muuttaminen

Voit muuttaa jonkin tarran tekstin osan tai koko tarran tekstin kirjasintyyppiin.

Kirjasintyyppin muuttaminen

- 1 Valitse tarvittaessa muutettava teksti.
 Jos haluat muuttaa vain uuden tekstin kirjasintyyppiin, sinun ei tarvitse valita tekstiä.
- 2 Valitse kirjasintyyppiluettelosta haluamasi kirjasintyyppi.

Kirjasinkoon muuttaminen

Käytettävissä olevat kirjasinkoot vaihtelevat valitun tarraleveyden mukaan.

Kirjasinkoon muuttaminen

- 1 Valitse tarvittaessa muutettava teksti.
 Jos haluat muuttaa vain uuden tekstin tyylin, sinun ei tarvitse valita tekstiä.
- 2 Valitse kirjasinkokoluettelosta haluamasi kirjasinkoko.

Kirjasintyylin muuttaminen

Tarroille on käytettävissä viisi kirjasintyyliä: lihavointi, kursiivi, alleviivaus, yliviivaus ja ääriiviivaus. Kaikki tyyliin voi yhdistää.

Kirjasintyylin muuttaminen

- 1 Valitse tarvittaessa muutettava teksti.
 Jos haluat muuttaa vain uuden tekstin tyylin, sinun ei tarvitse valita tekstiä.
- 2 Paina kunkin haluamasi tyylin painiketta.

Erikoismerkkien, automaattisen tekstin ja viivakoodien lisääminen

Lisää-välilehden kautta voit lisätä symboleja, Clip Art -kuvia, viivakoodeja, monenlaista automaattista tekstiä ja kansainvälisiä merkkejä nopeasti.



Viimeksi käytetyt Clip Art -kuvat ja symbolit lisätään automaattisesti Suosikit-luokkaan. Suosikit sijaitsevat Lisää-luettelon yläpäässä.

Siirtyminen Lisää-välilehteen

- 1 Paina tarvittaessa  -painiketta kotinäytöllä.
- 2 Valitse **Lisää**-välilehti.

Symbolien lisääminen

Tarratulostin tukee useita hyödyllisiä symboleja, joita voit lisätä tarroihin nopeasti.

Symbolin lisääminen

- 1 Valitse **Symbolit Lisää**-välilehdeltä.
- 2 Valitse symboli, jonka haluat lisätä tarraasi.
 Löydät välimerkit nopeasti painamalla **.**, **#**-painiketta ja valuuttasymbolit painamalla **€** **\$** **£**-painiketta.

Clip Art -kuvien lisääminen

Tarratulostimessa on valikoima Clip Art -kuvia, joita voit käyttää tarroissasi.

Voit myös ladata omia mukautettuja Clip Art -kuvia tarratulostimelle. Lue lisätietoja Clip Art -kuvien lataamisesta osiosta **Tarratulostimen käyttäminen tietokoneen kanssa** sivulla 16.

Clip Art -leikekuvan lisääminen

- 1 Valitse **Clip Art Lisää**-välilehdeltä.
- 2 Valitse kuva, jonka haluat lisätä tarraasi.
 Yhdessä tarrassa voi olla vain yksi Clip Art -kuva.

Automaattisen numeroinnin käyttö

Voit tulostaa 50 tarran sarjoja kerrallaan automaattista numerointia käyttämällä.

Automaattisen numeroinnin käyttäminen

- 1 Valitse **Auto-kentät ja viivakoodit Lisää**-välilehdeltä.
- 2 Valitse **Numerointi**.
Lisää numerointi -valintaikkuna aukeaa.
- 3 Valitse haluamasi numerointityyli.
- 4 Valitse automaattisen numeroinnin alkuarvo.
- 5 Valitse tarrojen välinen kasvuväli.
- 6 Valitse luotavien tarrojen määrä.
- 7 Valitse **Lisää alkuollat** -valintaruutu, jos haluat lisätä nollat numeroiden eteen.
- 8 Valitse **OK**.

Automaattinen numerointi lisätään tarralle.

Automaattisen numeroinnin kenttää käsitellään yhtenä tarran merkinä. Voit poistaa kentän samalla tavalla kuin minkä tahansa merkin.

Lue lisätietoja tarrojen tulostamisesta automaattisella numeroinnilla osiosta **Tarrasarjan tulostaminen** sivulla 13.

Päiväyksen ja kellonajan lisääminen

Voit lisätä tarroihin päiväyksen ja kellonajan. Ennen kuin lisäät päiväyksen ja ajan tarraan, sinun täytyy määrittää päivämäärä ja aika tarratulostimen asetuksissa.

Päivämäärän määrittäminen

- 1 Valitse kotinäytöltä  .
- 2 Valitse asetusluettelosta **Päiväys**.
- 3 Valitse nykyinen vuosi, kuukausi ja päivä.
- 4 Valitse haluamasi päiväyksen muoto ja valitse sitten **Valmis**.

Ajan määrittäminen

- 1 Valitse kotinäytöltä .
- 2 Valitse asetusluettelosta **Aika**.
- 3 Valitse nykyinen kellonaika (tunnit ja minuutit).
- 4 Tee jokin seuraavista toimista:
 - Jos haluat käyttää 24 tunnin kelloa, valitse **Käytä 24 tunnin kelloa** -valintaruutu.
 - Jos haluat käyttää 12 tunnin kelloa, poista valinta **Käytä 24 tunnin kelloa** -valintaruudusta ja valitse sitten luettelosta **AM** tai **PM**.
- 5 Valitse **Valmis**.

Päivämäärän ja kellonajan lisääminen

- 1 Valitse **Auto-kentät ja viivakoodit Lisää**-välilehdeltä.
- 2 Valitse **Päiväys ja aika**.
Lisää päiväys ja aika -valintaikkuna aukeaa.
- 3 Jos haluat lisätä päivämäärän, toimi seuraavasti:
 - a Valitse **Päiväys**-valintaruutu.
 - b Valitse luettelosta haluamasi päivämäärän muoto.
- 4 Jos haluat lisätä kellonajan, toimi seuraavasti:
 - a Valitse **Aika**-valintaruutu.
 - b Voit myös valita **Käytä 24 tunnin kelloa** -valintaruudun.
- 5 Jos haluat, että päivämäärä ja aika päivittyvät automaattisesti joka kerta, kun tulostat tarran, valitse **Päivitä päiväys ja aika automaattisesti** -valintaruutu.
- 6 Valitse **OK**.
Päiväys- ja aikakentät lisätään tarralle.

Päiväys- ja aikakenttiä käsitellään tarralla yhtenä merkinä. Voit poistaa nämä kentät samalla tavalla kuin minkä tahansa merkin.

Viivakoodien lisääminen

Voit tulostaa seuraavantyyppisiä viivakoodeja:

UPC-A	Code 128 B	EAN 13
UPC-E	Code 39	EAN 8



Voit valita, tulostetaanko viivakoodin teksti, ja voit tulostaa sen joko viivakoodin alle tai päälle.

Voit halutessasi lisätä tekstiä myös viivakoodin eteen, perään, yläpuolelle tai alapuolelle.

 Tässä käyttöoppaassa oletetaan, että tiedät viivakoodityyppien erot ja että tiedät, kuinka viivakoodeja käytetään organisaatiossasi. Jos haluat lukea lisää viivakoodeista, kirjastoissa ja kirjakaupoissa on monia erinomaisia oppaita aiheesta.

Viivakoodin lisääminen

- 1 Valitse **Auto-kentät ja viivakoodit Lisää**-välilehdeltä.
- 2 Valitse **Viivakoodi**.
Lisää viivakoodi -valintaikkuna aukeaa.
- 3 Valitse viivakoodin tyyppi **Viivakoodin tyyppi** -luettelosta.

- 4 Syötä viivakoodin tiedot **Viivakooditiedot** -ruutuun.
 Jos haluat lisätä symbolin, paina **Lisää symboli** -painiketta ja valitse haluamasi symboli.
- 5 Valitse **Näytä viivakooditiedot** -luettelosta jokin seuraavista vaihtoehdoista:
 - **Viivakoodin alle** – viivakooditeksti lisätään viivakoodin alle.
 - **Viivakoodin ylle** – viivakooditeksti lisätään viivakoodin ylle.
 - **Ei näkyvässä** – viivakooditekstiä ei tulosteta.
- 6 Paina **Valitse asettelu** -painiketta ja toimi seuraavasti:
 - Valitse viivakoodin koko **Viivakoodin koko** -luettelosta.
 Parhaat tulokset saat valitsemalla **Keskikoko**.
 - Valitse viivakoodille haluamasi sijainti suhteessa tarran muuhun tekstiin.
- 7 Valitse **OK**.
Viivakoodi lisätään tarralle.

Viivakoodia käsitellään yhtenä tarran merkinä. Voit poistaa viivakoodin samalla tavalla kuin minkä tahansa merkin.

Päivien, kuukausien tai vuosineljännesten lisääminen

Voit lisätä automaattisesti päivien, kuukausien tai vuosineljännesten nimet tarrallesi. Jos lisäät päivät, kuukaudet tai vuosineljännekset tarralle, jokaiselle valitsemallesi päivälle, kuukaudelle tai vuosineljännekselle luodaan tarra.

 Päiviä, kuukausia ja vuosineljänneksiä ei voi yhdistää yhdellä tarralla. Vain yhtä näistä voi käyttää kerrallaan.

Päivien, kuukausien tai vuosineljännesten lisääminen

- 1 Valitse **Auto-kentät ja viivakoodit Lisää**-välilehdeltä.
- 2 Valitse **Päivät, Kuukaudet tai Vuosineljännekset**.
Vastaava valintaikkuna aukeaa.
- 3 Valitse käytettävät päivien, kuukausien tai vuosineljännesten nimet.
Kullekin valitsemallesi päivälle, kuukaudelle tai vuosineljännekselle luodaan tarra.
- 4 Jos haluat lyhentää päivien, kuukausien tai vuosineljännesten nimet, valitse **Lyhennä**-valintaruutu.
- 5 Valitse **OK**.
Valittu kenttä lisätään tarralle.

Kenttää käsitellään yhtenä tarran merkinä. Voit poistaa kentän samalla tavalla kuin minkä tahansa merkin.

Lue lisätietoja päivien, kuukausien tai vuosineljännesten nimien tulostamisesta tarralle osiosta **Tarrasarjan tulostaminen** sivulla 13.

Kansainvälisten merkkien lisääminen

Tarratulostin tukee laajennettua latinalaista merkistöä.

Kun painat **Ä é ñ**-painiketta ennen kirjaimen kirjoittamista, näet kaikki kyseisen kirjaimen vaihtoehdot.

Jos esimerkiksi valitset **Ä é ñ** ja kirjoitat kirjaimen **a**, näet vaihtoehdot **à á â ã ä** ja niin edelleen.

Aksentillisten kirjainten lisääminen

- 1 Paina **Ä é ñ**-painiketta ja kirjoita sitten kirjainmerkki. Kirjaimen aksentilliset versiot näytetään.
- 2 Valitse haluamasi merkki nuolinäppäimillä ja paina **OK**-painiketta.

Huomaa

- Voit käyttää kirjaimen aksentivaihtoehtoja myös pitämällä kyseistä kirjainpainiketta hetken painettuna.
- Voit käyttää kansainvälisiä merkkejä myös valitsemalla **Diakriittiset merkit Lisää**-välilehdeltä.

Sanaehdotusten käyttäminen

Tarratulostin muistaa yli viiden merkin pituiset sanat, joita käytät tarroissasi. Kun kirjoitat uusia sanoja tarrallesi, tulostin ehdottaa automaattisesti sanoja, joita olet käyttänyt aiemmin.

Ehdotettujen sanojen käyttäminen

- 1 Syötä tekstiä tarrallesi.
Jos sanaehdotus löytyy, ehdotettu sana näkyy tarran alla tarranmuokkausnäytössä.
- 2 Voit lisätä ehdotetun sanan tarrallesi painamalla sitä.
 Jos et halua käyttää ehdotettua sanaa, jatka kirjoittamista tai sulje sanaehdotusruutu valitsemalla **X**.

Sanaehdotusten poistaminen käytöstä

- 1 Valitse kotinäytöltä .
- 2 Valitse **Sanaehdotukset Asetukset**-luettelosta.
- 3 Poista valinta **Käytä sanaehdotuksia** -valintaruudusta.

Sanaehdotusten poistaminen

- 1 Valitse kotinäytöltä .
- 2 Valitse **Sanaehdotukset Asetukset**-luettelosta.
- 3 Valitse **Sanojen hallinta**.
Sanojen hallinta -valintaikkuna aukeaa, ja kaikki sanaehdotukset näytetään.
- 4 (Valinnainen) Suodata sanalista kirjoittamalla tekstiä **Suodata**-ruutuun.
- 5 Tee jokin seuraavista toimista:
 - Jos haluat poistaa luettelosta yksittäisen sanan, valitse sanan vierestä .
 - Jos haluat poistaa kaikki sanat luettelosta, valitse **Poista kaikki** ja vahvista valinta valitsemalla **Poista kaikki** uudelleen.

Tarran asettelun muokkaaminen

Tarroille on käytävissä useita asetteluvaihtoehtoja, joiden avulla tarroista saa näyttävämpiä. Voit lisätä tarraasi reunuksen, muuttaa tekstin tasausta ja suuntaa ja luoda kiinteäpituisia tarroja.



Tarran asettelun muokkaaminen

- 1 Paina tarvittaessa -painiketta kotinäytöllä.
- 2 Valitse **Asettelu**-välilehti.

Reunusten lisääminen

Voit tehdä tarrastasi näyttävämmän useiden erilaisten reunusvaihtoehtojen avulla.

Reunuksia on viisi erilaista:



Kun lisäät tarraan reunuksen, reunus lisätään koko tarran ympärille.

Reunuksen lisääminen

- 1 Valitse **Reunus Asettelu**-välilehdeltä.
- 2 Valitse käytettävä reunus.

Tekstin tasaaminen

Voit tasata tulostettavan tekstin vasemmalle, keskelle tai oikealle. Oletusarvo on keskitetty.

Tekstin tasaaminen

- 1 Valitse **Tasaus Asettelu**-välilehdeltä.
- 2 Valitse haluamasi tasausvaihtoehto.

Peilikuvatekstin käyttäminen

Peilikuvaformaatti mahdollistaa tekstin tulostamisen oikealta vasemmalle, aivan kuten näkisit tekstin peilistä.

Peilikuvatekstin käyttäminen

- 1 Valitse **Suunta Asettelu**-välilehdeltä.
- 2 Valitse  .
Peilikuvaformaatti näkyy näytöllä.

Pystysuuntaisen tekstin käyttäminen

Voit tulostaa tekstin tarroille pystysuunnassa. Tarrat, joissa on useita tekstirivejä, tulostetaan useina tekstisarakkeina.

Pystysuuntaisen tekstin käyttäminen

- 1 Valitse **Suunta Asettelu**-välilehdeltä.
- 2 Valitse .
Pystysuuntainen formaatti näkyy näytöllä.

Kiinteäpituisten tarrojen luominen

Tarran pituus määräytyy tavallisesti syötetyn tekstin pituuden mukaan. Voit kuitenkin asettaa halutessasi tarran pituuden tiettyä käyttöä varten. Voit valita kiinteäpituisten tarran aina 1 000 mm:n pituuteen asti.

Voit asettaa kiinteän pituuden seuraavasti:

- 1 Valitse **Pituus ja leveys Asettelu**-välilehdeltä.
- 2 Valitse **Kiinteä**, ja valitse sitten tarran pituus.

Tarratulostimen muistin käyttö

Tarratulostimessa on tehokas muistiominaisuus, jonka avulla voit tallentaa ja hallita usein käyttämiäsi tarroja, tallentaa ladattuja tarroja ja hallita omia Clip Art -kuviasi.

Voit luoda kansioita, jos haluat pitää tallennetut ja ladatut tarrasi järjestyksessä.

Tarran tallentaminen

Kun tallennat tarran, sen teksti ja kaikki muotoilut tallennetaan.

Tarran tallentaminen

- 1 Valitse tarranmuokkausnäytöltä .
- 2 (Valinnainen) Valitse kansio, johon haluat tallentaa tarran.
- 3 Jos haluat luoda uuden kansion tarralle, toimi seuraavasti:
 - a Valitse **Uusi kansio**.
Luo uusi kansio -valintaikkuna aukeaa.
 - b Syötä kansiolle nimi **Kansion nimi** -ruutuun, ja valitse sitten **Luo kansio**.
Kansio lisätään ja valitaan tarran tallennusnäytössä.
- 4 Syötä tarralle nimi **Tarran nimi** -ruutuun, ja valitse sitten **Tallenna**.

Tarrojen lataaminen

DYMO Label™ -tietokoneohjelmiston avulla voit luoda tarroja tietokantatiedostosta ja ladata tarrat tarratulostimelle. Lue lisätietoja tarrojen luomisesta ja lataamisesta osiosta **Tarratulostimen käyttäminen tietokoneen kanssa** sivulla 16.

Tallennettujen tarrojen käyttäminen

Voit käyttää kaikkia tallennettuja, viimeksi tulostettuja ja ladattuja tarroja.

Tallennetun tarran käyttäminen

- 1 Valitse kotinäytöltä .
- 2 Siirry tarraan ja valitse se, ja valitse sitten **Avaa**.
Valittu tarra aukeaa tarranmuokkausnäytölle muokattavaksi ja tulostettavaksi.

Tarrojen hallinta tarratulostimella

Voit tarkastella, järjestellä ja poistaa tarratulostimeen tallennettuja ja ladattuja tarroja.

Tallennettujen tarrojen tarkasteleminen

Voit tarkastella nopeasti kaikkia tarratulostimellesi tallennettuja tarroja.

Tallennettujen tai ladattujen tarrojen tarkasteleminen

- 1 Valitse kotinäytöltä .
- 2 Valitse **Tiedostojen hallinta Asetukset**-luettelosta.
- 3 Valitse jokin seuraavista:
 - **Tallennetut tarrat** – näyttää kaikki tallennetut tarrat.
 - **Ladatut tarrat** – näyttää kaikki ladatut tarrat.

Uusien kansioiden luominen

Voit luoda kansioita, jos haluat pitää tallennetut ja ladatut tarrasi järjestyksessä.

Uuden kansion luominen

- 1 Valitse **Uusi kansio**.
Luo uusi kansio -valintaikkuna aukeaa.
- 2 Syötä kansiolle nimi **Kansion nimi** -ruutuun, ja valitse sitten **Luo kansio**.

Tarrojen ja kansioiden poistaminen

Voit poistaa tallennettuja ja ladattuja tarroja ja kansioita koska tahansa.

Tarrojen ja kansioiden poistaminen

- 1 Valitse valintaruutu kunkin tarran tai kansion vierestä, jonka haluat poistaa.
- 2 Valitse **Poista**.
Laite kysyy, haluatko poistaa valitut kohteet.
- 3 Valitse **Kyllä**.
Valitut tarrat ja kansiot poistetaan pysyvästi.

Tarrojen ja kansioden muokkaaminen

Voit nimetä uudelleen, leikata, kopioida ja liittää tarroja ja kansioita, jos haluat pitää tarrasi järjestyksessä.

Tarran tai kansion nimeäminen uudelleen

- 1 Valitse valintaruutu kunkin tarran tai kansion vierestä, jonka haluat nimetä uudelleen.
- 2 Valitse **Muokkaa**, ja valitse sitten **Nimeä uudelleen**. Nimeä uudelleen -valintaikkuna aukeaa.
- 3 Syötä tarralle tai kansiolle uusi nimi **Uusi nimi** -ruutuun, ja valitse sitten **Nimeä uudelleen**.

Tarrojen ja kansioden leikkaaminen ja kopioiminen

- 1 Valitse valintaruutu kunkin sellaisen tarran tai kansion vierestä, jonka haluat leikata tai kopioida.
- 2 Valitse **Muokkaa** ja valitse sitten jompikumpi seuraavista:
 - **Leikkaa** – leikkaa tarrat ja kansiot
 - **Kopioi** – kopioi tarrat ja kansiot

Tarrojen ja kansioden liittäminen

- 1 Leikkaa tai kopioi tarrat tai kansiot, jotka haluat liittää.
- 2 Siirry kansioon, johon haluat liittää tarrat tai kansiot.
- 3 Valitse **Muokkaa** ja valitse sitten **Liitä**.
Tarrat tai kansiot liitetään valittuun sijaintiin.

Äskettäin tulostettujen tarrojen tyhjentäminen

Voit tyhjentää nopeasti kaikki äskettäin tulostetut tarrat tarratulostimen muistista.

 Äskettäin tulostettujen tarrojen tyhjentäminen tyhjentää luettelon kaikilta käyttäjiltä.

Äskettäin tulostettujen tarrojen tyhjentäminen

- 1 Valitse kotinäytöltä .
- 2 Valitse **Tiedostojen hallinta Asetukset**-luettelosta.
- 3 Valitse **Tyhjennä äskettäin tulostetut**.
Näytössä kysytään, haluatko poistaa äskettäin tulostetut tarrat kaikilta käyttäjiltä.
- 4 Valitse **Kyllä**.

Omien Clip Art -kuvien hallitseminen

Voit poistaa omia Clip Art -kuvia, jotka olet ladannut tarratulostimeen aiemmin.

Lue lisätietoja Clip Art -kuvien lataamisesta osiosta **Tarratulostimen käyttäminen tietokoneen kanssa** sivulla 16.

Omien Clip Art -kuvan poistaminen

- 1 Valitse kotinäytöltä .
- 2 Valitse **Tiedostojen hallinta Asetukset**-luettelosta.
- 3 Valitse **Ladatut Clip Art -kuvat**.
Hallitse ladattuja Clip Art -kuvia -näyttö aukeaa.
- 4 Valitse kuvat, jotka haluat poistaa.
 Jos haluat valita kaikki kuvat, valitse **Valitse kaikki**.
- 5 Valitse **Poista**.
Laite kysyy, haluatko poistaa valitut kuvat.
- 6 Valitse **Poista**.

Tulostusasetukset

Voit tulostaa useita kopioita samasta tarrasta.

Oletusarvoisesti jokainen tarra leikataan tulostuksen jälkeen. Voit kuitenkin ottaa automaattisen leikkauksen pois käytöstä. Jos otat automaattisen leikkauksen pois käytöstä, voit myös valita, tulostetaanko tarrojen väliin katkoviivat leikkausta varten.

Tarrasarjan tulostaminen

Voit luoda sarjan tarroja käyttämällä automaattista numerointia tai lisäämällä tarroille päivien, kuukausien tai vuosineljännesten nimet.

Lue lisätietoja näiden toimintojen käyttämisestä osiosta **Automaattisen numeroinnin käyttö ja Päivien, kuukausien tai vuosineljännesten lisääminen** sivulla 10.

 Tarrasarjoista ei voi tulostaa useita kopioita.

Tarrasarjojen tulostaminen

- 1 Luo tarrasarja käyttämällä automaattista numerointia tai lisäämällä tarralle päivien, kuukausien tai vuosineljännesten nimet.
- 2 Paina .

Tulostuksen esikatseluikkuna aukeaa.- 3 Voit tarkastella sarjan tarroja vetämällä sormella vasemmalle tai oikealle.
- 4 Valitse **Tulosta**.

Useiden kopioiden tulostaminen

Voit tulostaa yhdellä kertaa enintään 49 kopiota samasta tarrasta.

Useiden kopioiden tulostaminen

- 1 Paina .

Tulostuksen esikatseluikkuna aukeaa.- 2 Valitse tulostettavien kopioiden määrä **Kappalemäärä**-ruudusta.
- 3 Valitse **Tulosta**.

Automaattisen leikkauksen poistaminen käytöstä

Kun automaattinen leikkaus on käytössä, jokainen tarra leikataan automaattisesti tulostuksen jälkeen. Toiminto on oletusarvoisesti käytössä. Voit ottaa toiminnon halutessasi pois käytöstä.

Automaattisen leikkauksen poistaminen käytöstä

- 1 Valitse kotinäytöltä .
- 2 Valitse **Tarra Asetukset**-luettelosta.
- 3 Poista valinta **Katkaise tulostetut tarrat** - valintaruudusta.

Katkoviivojen tulostaminen tarrojen väliin

Kun automaattinen leikkaus on pois käytöstä, voit tulostaa tarrojen väliin katkoviivan, jota pitkin voit leikata tarrat irti toisistaan.

Katkoviivan tulostaminen tarrojen väliin

- 1 Valitse kotinäytöltä .
- 2 Valitse **Tarra Asetukset**-luettelosta.
- 3 Poista tarvittaessa valinta **Katkaise tulostetut tarrat** -valintaruudusta.
- 4 Valitse **Tulosta katkoviiva tarrojen väliin** - valintaruutu.

Tarratulostimen mukauttaminen

Tarratulostimen mukauttamiseen on useita eri vaihtoehtoja. Voit valita näyttökielen, mittayksiköt, tarran leveyden, oletuskirjasimen ja näyttöasetukset.

Kielen vaihtaminen

Voit vaihtaa tarratulostimen näyttökielen, jotta voit käyttää tulostinta sinulle tutulla kielellä.

Kielen vaihtaminen

- 1 Valitse kotinäytöltä .
- 2 Valitse **Kieli Asetukset**-luettelosta.
- 3 Valitse haluamasi kieli **Aseta kieli** -luettelosta, ja valitse sitten **Valmis**.

Mittayksiköiden muuttaminen

Voit valita mittayksiköksi tuumat tai metrit. Oletusvalinta on metrit.

Mittayksiköiden muuttaminen

- 1 Valitse kotinäytöltä .
- 2 Valitse **Mittayksiköt Asetukset**-luettelosta.
- 3 Valitse **Metrit (mm)** tai **Tuumat**, ja valitse sitten **Valmis**.

Tarran leveyden muuttaminen

Aina kun syötät tarrakasetin tarratulostimeen, tulostin pyytää sinua määrittämään tarraleveyden, jotta tarratulostin tietää, minkä kokoisia tarroja kulloinkin käytät. Jotkin tarran suunnittelutoiminnot ovat riippuvaisia tarraleveydestä. Voit muuttaa tarraleveysasetusta koska tahansa riippumatta siitä, millainen tarrakasetti tulostimeen on syötetty.

Tarran leveyden muuttaminen

- 1 Valitse kotinäytöltä .
- 2 Valitse **Tarra Asetukset**-luettelosta.
- 3 Valitse tulostimeen syötetyn tarran leveys **Tarran leveys** -luettelosta, ja valitse sitten **Valmis**.
Tarra vaihtuu uuteen leveyteen tarranmuokkausruudussa.

Oletuskirjasimen vaihtaminen

Voit valita oletuskirjasintyyppin, -koon ja -tyylin, jota tarroilla käytetään. Voit vaihtaa yksittäisissä tarroissa käytettävää kirjainta helposti tarranmuokkausruudussa.

Oletuskirjasimen vaihtaminen

- 1 Valitse kotinäytöltä .
- 2 Valitse **Kirjasin Asetukset**-luettelosta.
- 3 Valitse kirjaintyyppi, -koko ja -tyyli oletuskirjasimelle, ja valitse sitten **Valmis**.

Näyttöasetusten muuttaminen

Voit määrittää näytön kirkkauden ja valita, näytetäänkö laitteen ruudulla kello, kun tarratulostin on valmiustilassa ja kun laturi on liitetty.

Näytön kirkkauden muuttaminen

- 1 Valitse kotinäytöltä .
- 2 Valitse **Näyttö Asetukset**-luettelosta.
- 3 Siirrä **Näytön kirkkaus** -kohdassa valitsinta vasemmalle tai oikealle, jos haluat lisätä tai vähentää kirkkautta.
- 4 Valitse **Valmis**.

Kellon poistaminen käytöstä

- 1 Valitse kotinäytöltä .
- 2 Valitse **Näyttö Asetukset**-luettelosta.
- 3 Poista valinta **Näytä aika ladattaessa** - valintaruudusta, ja valitse **Valmis**.

Käyttäjätilien käyttäminen

Voit luoda tarratulostimen eri käyttäjille käyttäjätilejä. Käyttäjät voivat siten valita tarratulostimelle omat oletusasetuksensa.

Käyttäjätilien luominen

Voit luoda enintään viisi käyttäjätiliä.

Käyttäjätilin luominen

- 1 Valitse kotinäytöltä .
- 2 Valitse  **Uusi käyttäjä**.
Käyttäjäasetukset-valintaikkuna aukeaa.
- 3 Kirjoita uuden käyttäjän nimi **Käyttäjän nimi** - ruutuun.
- 4 Valitse uuden käyttäjän asetukset.
Lue lisätietoja käyttäjän asetusten valitsemisesta osiosta **Käyttäjäasetusten muuttaminen** sivulla 15.
- 5 Valitse **Tallenna**.

Käyttäjäasetusten muuttaminen

Voit määrittää kunkin käyttäjän kieli-, aika ja päiväys-, mittayksikkö-, kirjasin- ja sanaehdotusasetukset erikseen.

Käyttäjäasetusten muuttaminen

- 1 Valitse kotinäytöltä .
- 2 Valitse käyttäjä, jonka asetuksia haluat muuttaa, ja valitse **Asetukset**.
- 3 Toimi seuraavasti kunkin asetuksen kohdalla, jota haluat muuttaa:
 - a Valitse asetus, jota haluat muuttaa **Käyttäjäasetukset**-luettelosta.
 - b Tee haluamasi muutokset valittuun asetukseen.
- 4 Valitse **Tallenna**.

Käyttäjätilien poistaminen

Kun et enää tarvitse jotakin käyttäjätiliä, voit poistaa sen tarratulostimelta.

 Oletuskäyttäjätiliä ei voi poistaa.

Käyttäjätilin poistaminen

- 1 Valitse kotinäytöltä .
- 2 Valitse käyttäjä, jonka haluat poistaa.
- 3 Valitse **Poista**.
Laite kysyy, haluatko poistaa valitun käyttäjän.
- 4 Valitse **Kyllä**.

Tarratulostimen ylläpito



Tarratulostimesi on suunniteltu toimimaan pitkään ja ongelmitta, eikä sitä juurikaan tarvitse ylläpitää tai huoltaa.

Puhdista tarratulostimesi ja kalibroi näyttö säännöllisesti, niin se toimii jatkuvasti hyvin.

Tarratulostimen puhdistaminen

Puhdista tarratulostimesi säännöllisesti, niin se toimii jatkuvasti hyvin.

Kosketusnäytön puhdistaminen

- 1 Käytä tulostimen ja kosketusnäytön puhdistamiseen nukkaamatonta liinaa.
 Älä paina kosketusnäyttöä millään kovalla esineellä tai kynnelläsi.
- 2 Poista lika ja tahrat tarvittaessa etanolilla.
 Älä käytä puhdistamiseen emäksisiä puhdistusaineita kuten lasinpuhdistusainetta, kynsilakanpoistoainetta, bentseeniä tai muita orgaanisia liuottimia.

Tulostuspään puhdistaminen

- 1 Irrota tarrakasetti.
- 2 Irrota tulostuspään puhdistusväline tarrakotelon kannesta.

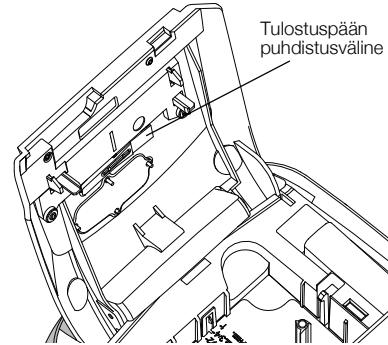

- 3 Pyyhi tulostuspäätä hellästi työkalun pehmustetulla puolella.

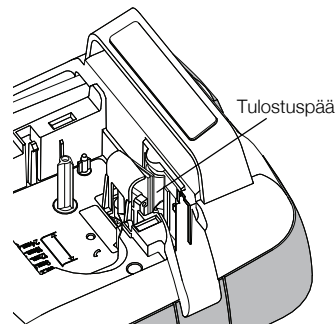

Kosketusnäytön kalibroiminen

Kosketusnäyttö saattaa tarvita ajoittaista kalibrointia, jotta se toimii hyvin.

Näytön kalibroiminen

- 1 Valitse kotinäytöltä .
- 2 Valitse **Näyttö Asetukset**-luettelosta.
- 3 Valitse **Kalibroi näyttö**.
- 4 Kun laite pyytää aloittamaan kalibroimisen, valitse **Aloita**.
- 5 Kosketa ristien keskikohtia, kun ne näkyvät näytöllä.

Tarratulostimen käyttäminen tietokoneen kanssa

Tarratulostinta voi käyttää erillisenä tarratulostimena tai tarroja voi tulostaa suoraan tietokoneesta DYMO Label™ -ohjelmiston avulla. (Edellyttää DYMO Label v.8.4 -ohjelmistoa tai uudempaa.)

Voit käyttää DYMO Label -ohjelmistoa myös seuraaviin tarkoituksiin:

- Tarrojen luomiseen ja lataamiseen ja tietojen tuomiseen tietyistä standarditietokantaformaateista.
- Omien Clip Art -kuvien lataamiseen tarratulostimelle.
- Tarratulostimen tarrojen ja Clip Art -kuvien hallitsemiseen.

DYMO Label -ohjelmiston asentaminen

Älä liitä tarratulostinta tietokoneeseesi ennen kuin asennusohjelma pyytää.

Ohjelmiston asentaminen Windows®-järjestelmään

- 1 Lataa DYMO Label -ohjelmiston uusin versio DYMO:n sivuston tukiosiosta osoitteesta www.dymo.com.
- 2 Sulje kaikki avoimet Microsoft Office -sovellukset.
- 3 Kaksoisnapsauta asennusohjelman kuvaketta. Muutaman sekunnin päästä asennusnäyttö aukeaa.
- 4 Valitse **Asenna** ja noudata asennusohjelman ohjeita.

Ohjelmiston asentaminen Mac OS® -järjestelmään

- 1 Lataa DYMO Label -ohjelmiston uusin versio DYMO:n sivuston tukiosista osoitteesta www.dymo.com.
- 2 Kaksoisnapsauta asennuskuvaketta ja noudata näyttöön tulevia ohjeita.

Tarratulostimen kytkeminen tietokoneeseen

Tarratulostin yhdistetään tietokoneeseen tarratulostimen yläosassa olevan USB-liitäntän avulla.



Älä liitä tarratulostinta tietokoneeseesi ennen kuin asennusohjelma pyytää.

Tarratulostimen kytkeminen tietokoneeseen

- 1 Kytke USB-kaapeli tarratulostimen yläosassa olevaan USB-liitäntään.

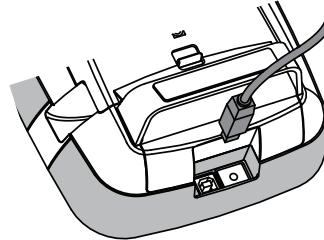

- 2 Kytke USB-kaapelin toinen pää johonkin tietokoneessa vapaana olevaan USB-porttiin.
- 3 Jos tarpeen, käynnistä tarratulostin painamalla  -painiketta.
- 4 Jos sinulla on useita DYMO-tarratulostimia asennettuna, toimi seuraavasti:
 - a Napsauta tulostimen kuvaa DYMO Label -ohjelmiston tulostusalueessa.

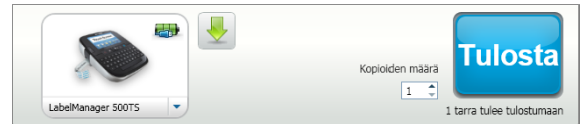

Kaikki tietokoneeseen asennetut tarratulostimet näkyvät näytöllä.

- b Valitse **LabelManager 500TS** -tarratulostin.

DYMO Label -ohjelmiston käyttäminen

Seuraavassa kuvassa on esitetty joitakin DYMO Label -ohjelmiston tärkeimmistä ominaisuuksista.

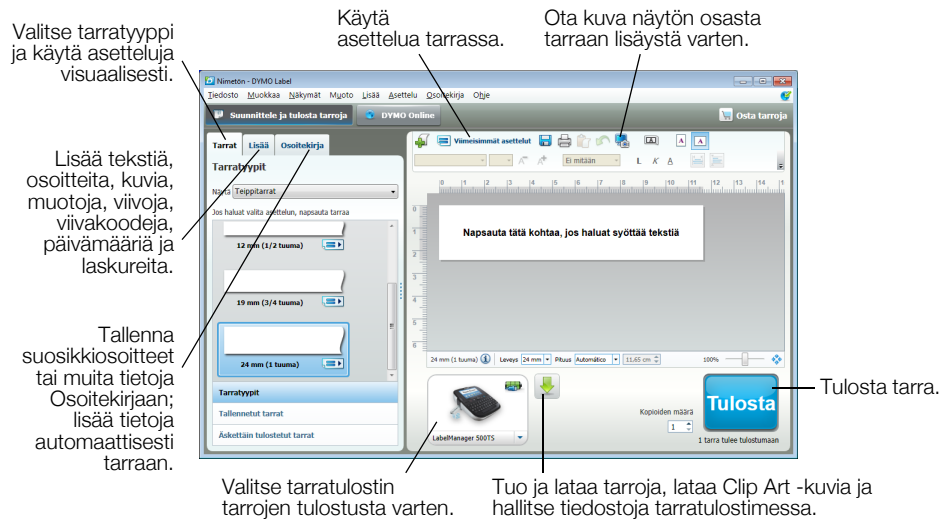

Ohjelmiston kattavat käyttöohjeet ovat sen käytönaikaisessa ohjeessa.

Ohje-valikossa voit tarkastella seuraavia kohteita:

- DYMO Label v.8:n ohje
- DYMO Label v.8:n käyttöopas
- LabelManager 500TS:n käyttöopas

Tarratulostimen tilan tarkasteleminen

Tarratulostimen tila näkyy DYMO Label -ohjelmiston tulostusalueella. Seuraavassa taulukossa on kuvattu tarratulostimen mahdolliset tilat.

	Tarratulostin on kytketty ja akku latautuu.
	Tarratulostin on kytketty ja akku latautuu; tulostaminen ei ole mahdollista.
	Tarratulostin on kytketty ja akku ei lataudu.
	Tarratulostin on kytketty ja akku ei lataudu; tulostaminen ei ole mahdollista.
	Tarratulostinta ei ole kytketty tai se on sammutettu.
	Tarratulostin on kytketty ja akussa on ongelma.

Vianmääritys

Noudata seuraavia ratkaisuja, jos tarratulostimesi ei toimi oikein.

Ongelma/Virheviesti	Ratkaisu
Ei näyttöä	<ul style="list-style-type: none">■ Varmista, että laite on päällä.■ Liitä laturi tarratulostimeen ja lataa akku. Katso Akun lataaminen.
Huono tulostuslaatu	<ul style="list-style-type: none">■ Liitä laturi tarratulostimeen ja lataa akku. Katso Akun lataaminen.■ Puhdista tulostuspää. Katso Tarratulostimen puhdistaminen.■ Varmista, että tarrakasetti on asennettu oikein.■ Vaihda tarrakasetti.
Laitteessa ei ole tarrakasettia.	Aseta tarrakasetti.
Teksti on tulostusalueen ulkopuolella.	<ul style="list-style-type: none">■ Pyyhi joitain merkkejä tai kaikki merkit puskurimuistista.■ Pienennä fonttikokoa.■ Valitse Sovita teksti automaatt. -valintaruutu tarranmuokkausruudun Kirjasin-välilehdellä.■ Poista rivejä, jotta teksti sopii tarran leveydelle.■ Aseta leveämpi tarrakasetti.
Akun varaus on vähissä.	<ul style="list-style-type: none">■ Liitä laturi tarratulostimeen ja lataa akku. Katso Akun lataaminen.■ Varmista, että akku on asetettu oikein paikalleen. Katso Akun asettaminen paikalleen.■ Vaihda akku.
Tarratukos	<ul style="list-style-type: none">■ Irrota juuttunut tarra ja vaihda tarrakasetti.■ Puhdista leikkausterä.
Tukos leikkurissa	<ul style="list-style-type: none">■ Irrota juuttunut tarra ja vaihda tarrakasetti.■ Puhdista leikkausterä.
Tulostus ei onnistu.	Liitä akku ja yritä tulostusta uudelleen. Katso Akun asettaminen paikalleen .
Kuinka tarran taustapaperi irrotetaan?	DYMO-tarroissa on helposti irrotettava halkaistu taustapaperi. <ol style="list-style-type: none">1 Etsi halkeama tarran taustapaperista.2 Taivuta tarraa varovasti pituussuunnassa taittaen tarran tulostuspuolta sisäänpäin. Tarran taustapaperi irtoaa.3 Vedä taustapaperi varovasti irti tarrasta.

Halkaistu taustapaperi

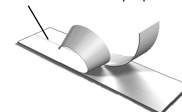

Jos tarvitset lisää apua, käy DYMO-sivustossa osoitteessa **www.dymo.com**.

Dokumentaation palaute

Pyrimme jatkuvasti kehittämään tuotteidemme käyttöohjeita. Palautteesi on erittäin tervetullutta.

Ole hyvä ja lähetä meille käyttöohjeitamme koskevia kommentteja tai ehdotuksia. Muista toimittaa palautteesi yhteydessä seuraavat tiedot:

- Tuotteen nimi, mallinumero ja käyttöoppaan sivunumero
- Lyhyt kuvaus (väärät tai epäselvät ohjeet, tarkennusta vaativat kohdat tms.)

Myös täysin uudet ohjeaihe-ehdotukset ovat tervetulleita, jos dokumentaatiosta mielestäsi puuttuu jotain tärkeää.

Lähetä sähköpostia osoitteeseen: **documentation@dymo.com**

Huomaathan, että tämä sähköpostiosoite on vain käyttöohjetta koskevaa palautetta varten. Tekniset kysymykset tulee suunnata asiakaspalveluun.

Ladattaviin litiumpolymeeriakkuihin liittyviä turvallisuusohjeita

Ladattavien litiumpolymeeriakkujen virheellinen käsittely voi aiheuttaa vuotoja, lämpöä, savua, räjähdyksen tai tulipalon. Tämä saattaa aiheuttaa toiminnan heikentymisen tai ongelman. Tämä voi myös vaurioittaa akkuun asennettua suojalaitetta. Se voi myös vaurioittaa laitteita tai vahingoittaa käyttäjiä. Noudata alla olevia ohjeita tarkasti.

Kun lataat akkua

Vaara

- Kun lataat akkua, käytä tarkoitukseen tarkoitettuja latureita ja noudata ohjeita.
- Älä yhdistä suoraan sähköpistokkeeseen tai tupakansytyttimeen.
- Älä käytä tai säilytä akkua tulen läheisyydessä tai auton sisällä, jossa lämpötila voi olla yli 60 °C (140 °F).

Varoitus

- Lopeta akun lataaminen, jos lataus ei valmistu määritetyn ajan sisällä.

Varoitus

- Lue tämä Käyttöohje huolellisesti ennen akun lataamista.
- Älä lataa paikassa, jossa syntyy staattista sähköä.
- Akku voidaan ladata vain lämpötilassa 0 °C~45 °C (32 °F~113 °F).

Kun purat akun latausta

Vaara

- Käytä akkua vain määritettyjen laitteiden kanssa.
- Älä käytä tai säilytä akkua tulen läheisyydessä tai auton sisällä, jossa lämpötila voi olla yli 60 °C (140 °F).

Varoitus

- Älä lataa paikassa, jossa syntyy staattista sähköä.
- Akkua voidaan käyttää vain lämpötila-alueella -20 °C~60 °C (-4 °F~140 °F).

Ympäristötiedot

Ostamasi laitteiston tuotanto on vaatinut luonnonvarojen hyväksikäyttämistä. Laite voi sisältää terveydelle ja ympäristölle vaarallisia ainesosia.

Suosittellemme sopivien kierrätysjärjestelmien hyödyntämistä laitteen hävittämisen yhteydessä, jotta vältät kuormittamasta ympäristöä turhaan. Sopivat kierrätysjärjestelmät kykenevät kierrättämään valtaosan laitteen materiaaleista täysin ympäristöystävällisesti.

Laitteeseen merkitty "ruksattu roskissymboli" ilmaisee, että laite tulee hävittää kierrättämällä se oikeaoppisesti.



Ota yhteyttä paikallisiin kierrätys- ja jäteviranomaisiin, jos kaipaat lisätietoa tämän tuotteen hävittämisestä, uudelleen käyttämisestä tai kierrättämisestä.

Voit ottaa yhteyttä myös DYMOon, jos haluat lisätietoja tuotteidemme ympäristökuormituksesta.