



ko0816 **229153/242829/  
274405/293884/287741**

Info/Tootja/Ražotājs/Gamintojas/ Изготовитель:  
Pihapuu Finland, PO Box 499, FI-33101 Tampere,  
Finland/Тампере, Финляндия

## FI Riipputuoli

**TÄRKEÄÄ: SÄILYTÄ OHJE MYÖHEMPÄÄ KÄYTTÖÄ VARTEN. LUE HUOLELLISESTI.**

Käytä vain tasaisella alustalla.

Ei sovellu keinumiseen tai muihin lasten leikkeihin.

Tuote on tarkoitettu ainoastaan yksityiskäyttöön.

Käyttöohjeen kuvat ovat suuntaa antavia eivätkä välttämättä vastaa täysin tuotteen muotoa.

## SV Hängstol

**VIKTIGT: SPARAS I REFERENSSYFTE. LÄS IGENOM NOGGRANT.**

Använd bara på jämn underlag.

Inte lämpad för att gunga i eller för barnlekar.

Produkten är endast ämnad för privat bruk.

Bruksanvisningens bilder är riktgivande och motsvarar nödvändigtvis inte helt produktens form.

## EN Hanging Chair

**IMPORTANT, RETAIN FOR FUTURE REFERENCE: READ CAREFULLY.**

Use only on level ground.

Not suitable for swinging or other children's activities.

The product is intended for private use only.

The pictures on the instructions are suggestive and do not necessarily match the shape of the product.

## ET Ripptool jalaga

**NB! LUGEGE HOOLIKALT LÄBI JA SÄILITAGE HILISEMAKS KONSULTEERIMISEKS.**

Kasutage ainult tasasel pinnal.

Ei sobi kiikumiseks ja teisteks lastemängudeks.

Toode on mõeldud ainult koduseks kasutamiseks.

Kasutusjuhendi pildid on illustreerivad ning ei pruugi täielikult vastata toote tegelikule kujule.

## LV Piekarināms šūpuļkrēsls

**UZMANĪBU! RŪPĪGI IEPAZĪSTIETIES AR ŠO INSTRUKCIJU UN TO SAGLABĀJIET.**

Novietot tikai uz līdzenas virsmas.

Neizmantojiet kā šūpoles un citām bērnu rotaļām.

Izstrādājumu paredzēts izmantot tikai mājas apstākļos.

Attēli instrukcijā ir izmantoti tikai ilustratīvos nolūkos, un izstrādājuma forma var atšķirties no attēlā redzamās.

## LT Kabamasis krėslas

**SVARBU: IŠSAUGOKITE, KAD GALĖTUMĖTE VĖLIAU PASINAUDOTI.**

**ĮDĖMIAI PERSKAITYKITE.**

Naudokite tik ant lygaus paviršiaus.

Netinka suptis ir kitiems vaikų žaidimams.

Gaminys skirtas naudoti tik namuose.

Instrukciroje paveikslėliai pateikti tik iliustravimo tikslais ir nebūtinai atitinka gaminių formą.

## RU Подвесное кресло

**ВАЖНАЯ ИНФОРМАЦИЯ! СОХРАНЯТЬ ДЛЯ БУДУЩИХ МОНТАЖЕЙ-ДЕМОНТАЖЕЙ! ПРОЧЕСТЬ ВНИМАТЕЛЬНО!**

Используйте только на ровной поверхности.

Не подходит для качания и других детских игр.

Изделие предусмотрено только для домашнего использования.

Фотографии на руководстве носят иллюстративный характер и могут не совпадать с формой изделия.



## FI RIIPPUTUOLI (KOTIKÄYTTÖÖN)

### Pakkaukseen kuuluvat osat

Selitys	Kuva	Määrä
A riipputuoli		1 kpl
B ripustusputki		1 kpl
C jalusta		1 kpl
D istuintyyny		1 kpl
E tyyny		1 kpl

### Pakkaukseen kuuluvat kiinnitystarvikkeet

Selitys	Kuva	Määrä
1 ruuvi	 12 x 7,3 mm	1 kpl
2 mutteri	 12 mm	1 kpl
3 vetojousi	 10,25 mm	1 kpl
4 pultti	 8,5 mm	1 kpl

### Varoitukset

- Tuote on tarkoitettu enintään 130 kilogramman painolle. Siihen ei saa kohdistaa suurempaa painoa.
- Tuotteen päällä ei saa seistä.
- Tuotetta tulee käyttää ainoastaan tukevalla, tasaisella alustalla.
- Varmista, että kannatinkehys pysyy vakaasti alustassa.
- Pienet osat on säilytettävä lasten ulottumattomissa.
- Tarkista säännöllisesti, että kaikki ruuvit ja pultit ovat tiukasti kiinni.
- Älä kiristä ruuveja ennen kuin tuote on kokonaan koottu.
- Älä kiristä ruuveja tai muttereita liian tiukalle.
- Tuotetta ei saa käyttää, jos jokin osista puuttuu tai on vaurioitunut tai kulunut.
- Tuotetta saa käyttää yksi henkilö kerrallaan.

### Ennen kokoamista

- Poista pakkausmateriaalit.
- Tarkista, että pakkaus sisältää kaikki edellä mainitut osat.
- Varmista ennen tuolin kokoamista, että tarvittavat työkalut ovat käytettävissä, ympärilläsi on riittävästi tilaa ja ympäristö on puhdas ja kuiva.

### Kokoaminen

- a) Pultti ja koukku ovat jalustan putken sisällä. Poista ne putkesta ennen kokoamista.

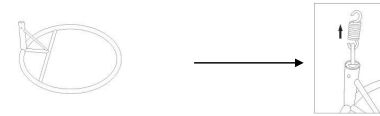

- b) Aseta jalusta tasaiselle alustalle, työnnä ripustusputki jalustaan ja

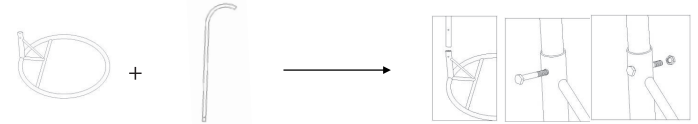

kiinnitä ne toisiinsa ruuvin ja mutterin avulla.

- c) Aseta pultti ripustusputken yläpäässä olevaan reikään ja vetojousi pultin reikään.



- d) Kiinnitettyäsi ripustusputken jalustaan varmista, että ne pysyvät vakaasti alustassa. Ripusta vasta sitten tuoli koukkuun ja aseta istuintyyny tuolille.

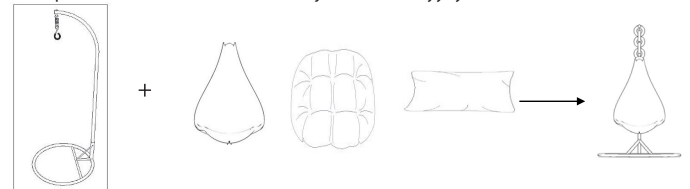





### Huolto-ohjeet

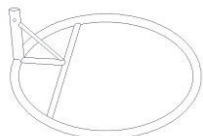

- Puhdista tuoli lämpimään saippuaveteen kastetulla sienellä ja kuivaa puhtaalla liinalla. Älä käytä liuotinpohjaisia puhdistusaineita, sillä ne voivat valkaista tai vahingoittaa tuotetta.
- Älä koskaan käytä tuotteen puhdistamiseen painepesuria.
- Älä koskaan käytä teräsvillaa, hankausaineita tai kemiallisia puhdistusaineita.
- Pyyhi puhtaaksi pehmeällä, kuivalla liinalla.
- Säilytä tuotetta viileässä ja kuivassa paikassa. Varmista ennen varastointia, että tuote on puhdas ja kuiva.
- Tuote on suositeltavaa suojata peitteellä silloin, kun se ei ole käytössä.
- Huonolla ilmalla ja talviuukausina tuotetta tulisi säilyttää viileässä ja kuivassa paikassa.
- Puhdista metallikehys haaleaan saippuaveteen kastetulla pehmeällä liinalla. Pyyhi sitten kuivalla, puhtaalla liinalla.
- Kehyksen osat on valmistettu jauhemaalatuista teräsputkesta. Altistuessaan ilmalle ja kosteudelle teräs ruostuu. Korroosion ehkäisemiseksi kehysten pintaan tulevat naarmut tulisi heti peittää metallimaalilla.

## SV HÄNGSTOL (FÖR HEMMABRUK)

### Medföljande delar

Beskrivning	Illustration	Antal
A hängstol		1 st
B upphängningsrör		1 st
C stativ		1 st
D sittdyna		1 st
E kudde		1 st

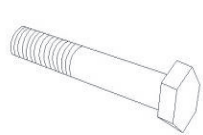
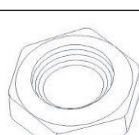
### Medföljande fästelement

Beskrivning	Illustration	Antal
1 skruv	 12 x 7,3 mm	1 st
2 mutter	 12 mm	1 st
3 dragfjäder	 10,25 mm	1 st
4 bult	 8,5 mm	1 st

### Varning

1. Produkten är avsedd för en maxvikt på 130 kg. Överskrid inte den angivna vikten.
2. Stå inte på produkten.
3. Produkten bör endast användas på ett fast, jämnt underlag.
4. Se till att stödramen står stadigt mot underlaget.
5. Förvara smådelar utom räckhåll för barn.
6. Se efter att skruven och bulten sitter ordentligt och kontrollera regelbundet.
7. Dra inte åt skruven förrän enheten är färdigmonterad.
8. Dra inte åt skruven för hårt.
9. Använd inte produkten om några av delarna är borttappade, skadade eller utnötta.
10. Produkten är avsedd att användas av en person åt gången.

### Innan montering

1. Avlägsna allt packmaterial.
2. Kontrollera innehållet och se till att allt på ovanstående lista finns med.
3. Innan du börjar, se till att du har rätt verktyg till hands, gott om utrymme och ett rent, torrt utrymme att sätta ihop enheten på.

### Montering

- a) Bulten och kroken ligger inuti stativets rör. Ta ut dem innan montering.

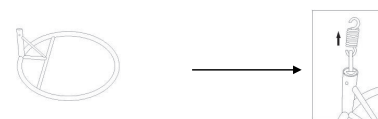

- b) Placera stativet på ett jämnt underlag, montera upphängningsröret på stativet och skruva åt med skruv och mutter.

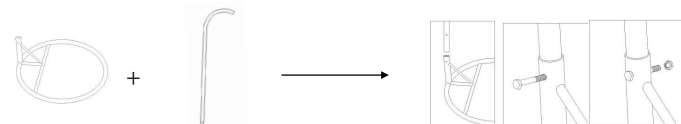

- c) Sätt i bulten i hålet högst upp på upphängningsröret och trä i dragfjäders i hålet i bulten.



- d) Efter att du har monterat upphängningsröret på stativet, kontrollera att det står stadigt mot underlaget. Om så är fallet, häng upp stolen på kroken och lägg i sittdynan.

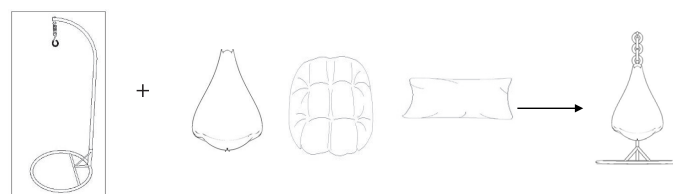





### Skötselråd

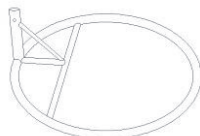

1. Rengör med en svamp fuktad med varmt såpavatten och torka av med en torr, ren tygtrasa. Använd inga lösningsmedelsbaserade tvättmedel då de kan bleka eller skada produkten.
2. Använd aldrig högtryckstvätt för att rengöra produkten.
3. Använd aldrig stålull, slipmedel eller kemiska rengöringsmedel.
4. Torka rent med en mjuk tygtrasa.
5. Förvara produkten i ett svalt, torrt utrymme. Se till att den är ren och torr innan förvaring.
6. Täck gärna över produkten när den inte används.
7. Vid dåligt väder och under vinterhalvåret bör produkten förvaras i ett svalt, torrt utrymme.
8. Rengör metallstommen med en mjuk trasa fuktad med ljummet såpavatten. Torka av med en torr, ren tygtrasa.
9. Stommen är tillverkad av pulverlackerade stålror. När stålet kommer i kontakt med luft och fukt kan det rosta. Repor i lacken bör genast åtgärdas med metallfärg för att förhindra korrosion.

**EN HANGING CHAIR( FOR DOMESTIC USE)**

**Parts Supplied**

Ref	Description	Illustration	Q'ty
A	hanging chair		1 pc
B	hanging tube		1 pc
C	hanging base		1 pc
D	Cushion		1 pc
E	pillow		1 pc

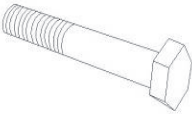
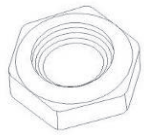
**Fittings Supplied**

Ref	Description	Illustration	Q'ty
1	Screw	 12 x 7,3 mm	1 pc
2	Nut	 12 mm	1 pc
3	coil spring	 10,25 mm	1 pc
4	Bolt	 8,5 mm	1 pc

**Warnings**

1. This product is intended for a maximum weight of 130 kgs. Do not exceed this weight.
2. Do not stand on the product.
3. This product should only be used on firm, level ground.
4. Make sure the frame remains in contact with the ground.
5. Keep small parts out of reach of children.
6. Check all screws or bolts are tightened and inspect regularly.
7. Do not tighten screws until fully assembled.
8. Do not overtighten screws or bolts.
9. Do not use this product if parts are missing, damaged or worn.
9. This product has been designed for use by one person at a time.

**Before You Start**

1. Unwrap all packaging materials
2. Check the pack and make sure you have all of the parts listed above.
3. When you are ready to start, make sure that you have the right tools to hand, plenty of space and a clean dry area for assembly.

**Assembly**

- a) The bolt and the hook are put inside the tube of hanging base. Remove them before Assembly.



- b) Stand the hanging base on the level ground, then inset the hanging tube into the base and fix both of them with the screw and nut.

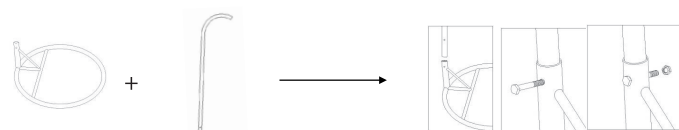

- c) Put the bolt into the hole at the top of hanging tube, and the spring hook into the hole of the bolt.

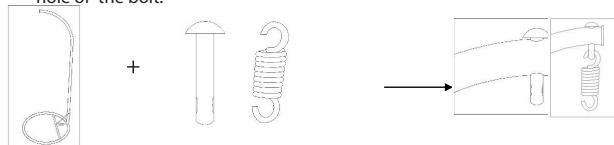

- d) After fixing the hanging frame into the base, check if they are stable. If so, then hang the chair to the hanging tube with the hook, and put the cushion onto it.

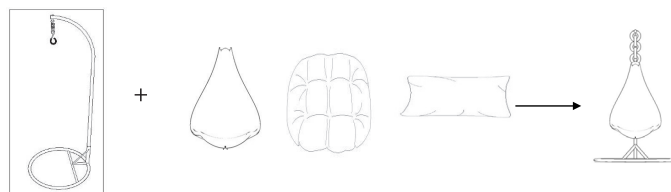

**Care Instructions**

1. To clean wipe with a sponge and warm soapy water then wipe with a dry, clean cloth. Do not use solvent based cleaners or detergents as they can bleach or damage the product.
2. Never use a pressure hose or washer to clean the product.
3. Never use scourers, abrasives or chemical cleaners.
4. Wipe clean with a soft dry cloth.
5. Store the product in a cool dry place. Before storage ensure that it is clean and dry.
6. We recommend the use of furniture covers to protect your product when not in use.
7. During bad weather and winter months the product should be stored in a cool dry place.
8. To clean metal frame, use a soft cloth moistened in lukewarm soap and water. Then buff with a dry clean cloth.
9. The frames are manufactured using the powder coated steel tubing. When steel is exposed to air and moisture it will rust. Any scratches on the paintwork should be touched up immediately with metal paint, otherwise corrosion may occur.

## EE RIPPTOOL JALAGA (KODUS KASUTAMISEKS)

### Detailid

Kirjeldus	Joonis	Kogus
A ripptool		1 tk
B ripustoru		1 tk
C ripustoru alus		1 tk
D istmeosa		1 tk
E padi		1 tk

### Kinnitustarvikud

Kirjeldus	Joonis	Kogus
1 kruvipolt	 12 x 7,3 mm	1 tk
2 mutter	 12 mm	1 tk
3 tõmbevedru	 10,25 mm	1 tk
4 polt	 8,5 mm	1 tk

### Hoiatused

1. Käesolev toode on mõeldud raskusele kuni 130 kg. Ärge ületage lubatud raskust
2. Ärge seiske toolil püsti.
3. Käesolevat toodet tohib kasutada ainult kindlal siledal pinnal.
4. Kontrollige, et alusraam toetuks kindlalt pinnale.
5. Hoidke väikesemõõdulised detailid lastele kättesaamatus kohas.
6. Kontrollige regulaarselt, et kõik kruvid ja poldid oleksid kinni.
7. Ärge pingutage polte, kuni toode on lõplikult koos.
8. Ärge pingutage kruvisid ja polte ülearu.
9. Ärge kasutage käesolevat toodet, kui mingi detail on puudu, vigastatud või kulunud.
10. Käesolevat toodet võib kasutada ainult üks inimene korraga.

### Alustamine

1. Eemaldage toote pakkematerjalid.
2. Kontrollige pakendi sisu ning veenduge, et kõik ülaltoodud detailid on olemas.
3. Enne alustamist kontrollige, et teil on olemas vajalikud tööriistad, piisavalt ruumi ning puhas kuiv koht toote montaažiks.

### Montaaž

- a) Polt ja konks paiknevad aluse toru sees. Eemaldage need alusest enne montaaži alustamist.

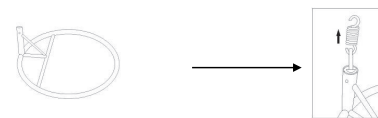

- b) Asetage alus tasasele pinnale ning kinnitage ripustoru selle sisse. Kinnitage detailid omavahel kruvipoldi ja mutriga.

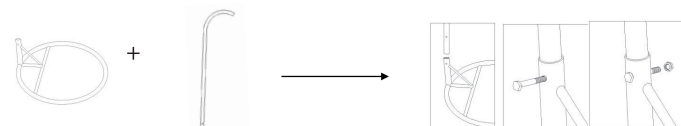

- c) Paigaldage polt ripustusjala tipus olevasse auku ning tõmbevedru poldis olevasse auku.



- d) Pärast ripustoru kinnitamist aluse külge kontrollige, et konstruktsioon seisaks kindlalt. Kui see nii on, riputage tool konksu abil toru külge ja paigaldage pehme istmeosa ja padi.

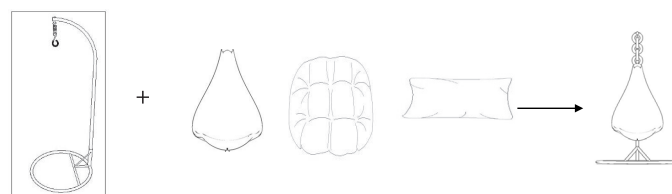





### Hooldusjuhised

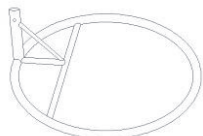

1. Puhastamiseks pühkige toodet käsna ja sooja seebiveega, seejärel pühkige üle kuiva puhta lapiga. Ärge kasutage lahustil põhinevaid puhastusvahendeid, kuna need võivad toodet pleegitada või kahjustada.
2. Ärge kunagi kasutage toote puhastamiseks survepesurit.
3. Ärge kunagi kasutage puhastamiseks küürimiskäsna, abrasiivseid või keemilisi aineid.
4. Pühkige puhtaks pehme kuiva lapiga.
5. Hoidke toodet jahedas kuivas kohas. Enne hoiule panekut kontrollige, et see oleks puhas ja kuiv.
6. Soovitame toode hoiule panekul kaitsta mööblikattega.
7. Halva ilmaga ja talvekuudel tuleks toodet hoida jahedas kuivas kohas.
8. Metallraami puhastamiseks kasutage leigesse seebivette kastetud pehmet lappi. Seejärel pühkige kuiva puhta lapiga.
9. Raam on valmistatud pulbervärvitud terastorudest. Öhu ja niiskusega kokkupuutumisel hakkab teras roostetama. Kõik värvivigastused tuleb roostetamise vältimiseks kohe metallivärvi üle tõmmata.

## LV PIEKARINĀMS ŠŪPUĻKRĒSLS (MĀJAS LIETOŠANAI)

### Komplektējošās detaļas

Apraksts	Attēls	Skaits
A Piekarināms šūpuļkrēsls		1 gab.
B Statīvs		1 gab.
C Pamatne		1 gab.
D Sēžampilvens		1 gab.
E Atzveltnes spilvens		1 gab.

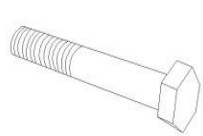
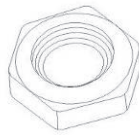
### Stiprināšanas piederumi

Apraksts	Attēls	Skaits
1 Skrūve	 12 x 7,3 mm	1 gab.
2 Uzmava	 12 mm	1 gab.
3 Spirālveida atspere	 10.25 mm	1 gab.
4 Bulskrūve	 8,5 mm	1 gab.

### Drošības pasākumi

1. Maksimāli pieļaujamā slodze 130 kg. Nepārsniedziet šo slodzi.
2. Nestāviet uz krēsla.
3. Krēsls jānovieto uz cietas, līdzenas virsmas.
4. Nodrošiniet, lai rāmis visu laiku būtu saskarē ar virsmu uz kuras krēsls novietots.
5. Glabājiet sīkas detaļas bērniem nepieejamā vietā.
6. Pārļiecinieties un regulāri pārbaudiet, vai visas skrūves ir pievilktas.
7. Nepievelciet skrūves, iekams krēsls nav pilnīgi samontēts.
8. Nepievelciet skrūves pārāk cieši.
9. Neizmantojiet krēslu, ja trūkst kādas detaļas vai detaļas ir bojātas vai nolietojušas.
10. Uz krēsla vienlaikus drīkst sēdēt viena persona.

### Sagatavošanās montāžai

1. Izsaņojiet krēslu.
2. Pārbaudiet, vai iepakojumā atrodas visas komplektējošās detaļas.
3. Pirms montāžas pārļiecinieties, ka jums ir visi vajadzīgie instrumenti un montāžai izvēlēta vieta ir pietiekami liela, tīra un sausa.

### Montāža

- a) Bulskrūve un āķis atrodas pamatnes caurulē. Pirms montāžas izņemiet šīs detaļas.

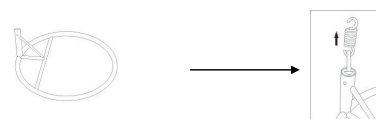

- b) Novietojiet pamatni uz līdzenas virsmas, ievietojiet pamatnē statīva cauruli un nostipriniet ar skrūvi un uzmavu.

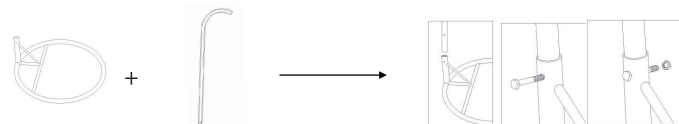

- c) Ievietojiet bulskrūvi caurumā, kas atrodas statīva caurules augšgalā, bet atspērāķi ievietojiet bulskrūves caurumā.





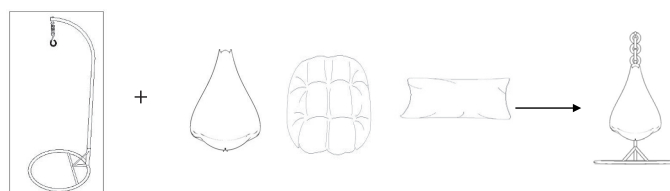

- d) Pēc statīva iestiprināšanas pamatnē pārļiecinieties, ka konstrukcija ir stabila. Pie statīva ar āķi piekariniet krēslu un novietojiet uz krēsla spilvenus.



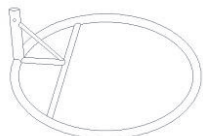

### Kopšana

1. Vispirms notīriet krēslu ar siltā ziepjūdeni samērcētu sūkli, tad noslaukiet ar sausu, tīru drānu. Neizmantojiet tīrīšanas un mazgāšanas līdzekļus, kas satur šķīdinātājus, jo tiem var būt balinoša iedarbība un tie var sabojāt produktu.
2. Krēsla tīrīšanai neizmantojiet augstspiediena mazgāšanas ierīces.
3. Neizmantojiet asus sūkļus un abrazīvus vai ķīmiskus tīrīšanas līdzekļus.
4. Slaucīšanai izmantojiet mīkstu, sausu drānu.
5. Glabājiet krēslu vēsā, sausā vietā. Pirms uzglabāšanas pārļiecinieties, ka krēsls ir tīrs un sauss.
6. Krēsla aizsardzībai glabāšanas laikā iesakām izmantot mēbeļu pārklājumus.
7. Sliktos laikapstākļos un ziemas mēnešos krēsls jāglabā vēsā un sausā vietā.
8. Metāla rāmja tīrīšanai izmantojiet mīkstu drānu, kas samitrināta remdenā ziepjūdenī. Nospodriniet ar sausu, tīru drānu.
9. Rāmis ir izgatavots no tērauda caurulēm ar pulvera pārklājumu. Gaisa un mitruma ietekmē tērauds rūse. Lai nesāktos korozija, visi pārklājuma bojājumi nekavējoties jāaizkrāso ar metāla krāsu.

**LT KABAMASIS KRĖSLAS (BUITINIAM NAUDOJIMUI)**
**Dalys**

Aprašymas	Iliustracija	Kiekis
A kabamasis krėslas		1 vnt.
B kabinamasis vamzdis		1 vnt.
C kabinamasis pagrindas		1 vnt.
D sėdynės pagalvėlė		1 vnt.
E atlošo pagalvėlė		1 vnt.

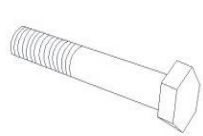
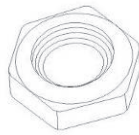
**Tvirtinimo elementai**

Aprašymas	Iliustracija	Kiekis
1 varžtas	 12 x 7,3 mm	1 vnt.
2 veržlė	 12 mm	1 vnt.
3 spyruoklė	 10,25 mm	1 vnt.
4 kaištis	 8,5 mm	1 vnt.

**Išpėjimai**

1. Šio gaminio maksimali apkrova yra 130 kg. Neviršykite šios apkrovos.
2. Nestovėkite ant gaminio.
3. Šį gaminį reikia naudoti tik ant tvirtu, horizontalaus paviršiaus.
4. Pasirūpinkite, kad rėmas visuomet remtųsi į žemę.
5. Saugokite smulkias gaminio dalis nuo vaikų.
6. Įsitinkite, kad visi varžtai priveržti ir reguliariai tikrinkite.
7. Varžtus priveržkite tik tada, kai visas gaminy s surinktas.
8. Nepriveržkite varžtų per stipriai.
9. Nenaudokite šio gaminio, jei trūksta dalių, jos pažeistos arba susidėvėjusios.
10. Šį gaminį vienu metu gali naudoti tik vienas asmuo.

**Prieš pradėdami**

1. Nuimkite visas pakavimo medžiagas.
2. Patikrinkite pakuotę ir įsitinkite, kad joje yra visos pirmiau išvardytos dalys.
3. Kai būsite pasirengę pradėti, pasirūpinkite tinkamais įrankiais, pakankama erdve ir švaria, sausa vieta surinkimui.

**Surinkimas**

- a) Kaištis ir kablys yra kabinamojo pagrindo vamzdžio viduje. Prieš surinkdami juos išimkite.

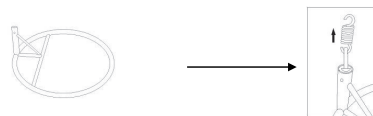

- b) Pastatykite kabinamąjį pagrindą ant horizontalaus paviršiaus, tada įkiškite kabinamąjį vamzdį į pagrindą ir pritvirtinkite juos varžtu ir veržle.

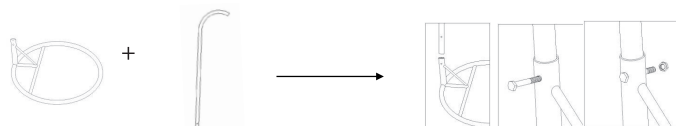

- c) Įdėkite kaištį į skylę, esančią kabinamojo vamzdžio viršuje, o spyruoklės kabli į kaiščio skylę.

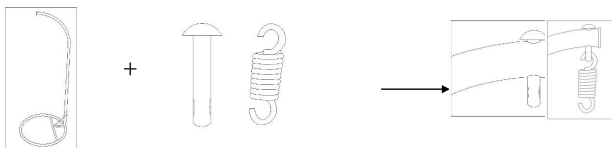



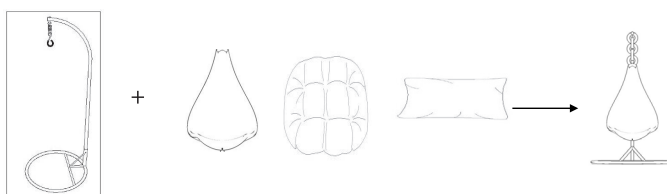

- d) Pritvirtinę kabinamąjį rėmą prie pagrindo patikrinkite, ar jie stabilūs. Jei taip, tuomet pakabinkite krėslą ant kabinamojo vamzdžio kablo ir padėkite ant kėslės sėdynės pagalvėlę.

**Priežiūros nurodymai**

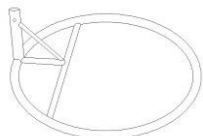

1. Norėdami išvalyti, valykite kempine ir šiltu muiliniu vandeniu, paskui nušluostykite sausa, švaria šluoste. Nenaudokite tirpiklių ir ploviklių, kadangi jie gali išbalinti arba pažeisti gaminį.
2. Gaminii valyti niekada nenaudokite slėginės valymo įrangos.
3. Niekada nenaudokite metalinių šveistukų, abrazyvinių arba cheminių valiklių.
4. Nušluostykite švelnia, sausa šluoste.
5. Gaminį laikykite vėsioje, sausoje vietoje. Prieš padėdami laikyti įsitinkite, kad gaminy s švarus ir sausas.
6. Rekomenduojame naudoti baldų uždangalus, kad apsaugotumėte gaminį, kai jo nenaudojate.
7. Darganotu oru ir žiemą gaminį laikykite vėsioje, sausoje vietoje.
8. Metalinį rėmą valykite švelnia šluoste, suvilgyta drungname muiliname vandenyje. Paskui nušluostykite sausa, švaria šluoste.
9. Rėmai pagaminti iš milteliniais dažais dengtų plieno vamzdžių. Veikiamas oro ir drėgmės plienas rūdija. Dažyto paviršiaus įbrėžimus nedelsdami uždažykite metalo dažais, antraip gali atsirasti korozija.

## RU ПОДВЕСНОЕ КРЕСЛО (ДЛЯ ДОМАШНЕГО ИСПОЛЬЗОВАНИЯ)

### Комплектация - детали

Описание	Иллюстрация	Кол-во
A кресло подвесное		1 шт
B кронштейн		1 шт
C основание		1 шт
D подушка большая		1 шт
E подушка малая		1 шт

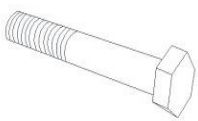
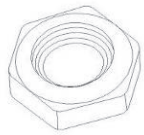
### Комплектация - крепёж

Описание	Иллюстрация	Кол-во
1 болт 12 x 7,3 мм		1 шт
2 гайка 12 мм		1 шт
3 пружина растяжения 10,25 мм		1 шт
4 шпилька 8,5 мм		1 шт

### Предупреждения

- Изделие рассчитано на максимальный вес не более 130 кг. Не превышать данный вес!
- Не пытаться стоять в/на изделии!
- Эксплуатировать изделие только на твердых горизонтальных поверхностях!
- Основание установленного изделия должно контактировать с опорной поверхностью по всей окружности.
- Держать мелкие части вдали от детей.
- После сборки убедиться в надёжной затяжке всех резьбовых соединений, и при последующей эксплуатации контролировать затяжку регулярно.
- Сначала полностью смонтировать изделие, и лишь затем окончательно затягивать все резьбовые соединения.
- Не затягивать резьбовые соединения с чрезмерным усилием!
- Не эксплуатировать изделие, если его части утеряны, повреждены или изношены.
- Изделие предназначено для использования одновременно только одним человеком.

### Перед монтажом

- Полностью распаковать изделие
- Убедиться в полноте комплектации (комплектность поставки указана выше).
- До начала монтажа убедиться в наличии необходимого для монтажа инструмента и свободного пространства. Использовать для монтажа чистую сухую площадку.

### Монтаж

- Шпилька и крюк поставляются размещёнными в открытой трубчатой части основания. Извлечь их оттуда перед началом монтажа!

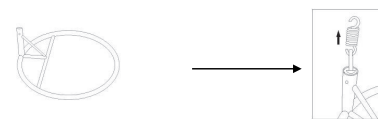

- Расположить основание на горизонтальной площадке, после чего вставить кронштейн в открытую трубчатую часть основания и зафиксировать его там болтом и гайкой.
- Установить шпильку сверху-вниз в отверстие, предусмотренное в кронштейне

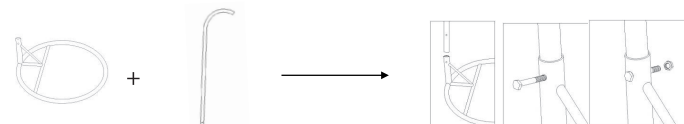

вблизи его верхнего конца. Подвесить пружину к шпильке зацеплением её верхнего конца в предусмотренное в шпильке отверстие.

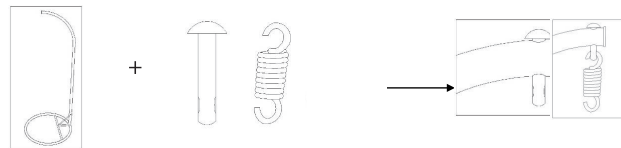

- Убедившись в надёжности крепления кронштейна к основанию, подвесить к крюку кресло, и уложить в него подушки.

### Инструкции по уходу

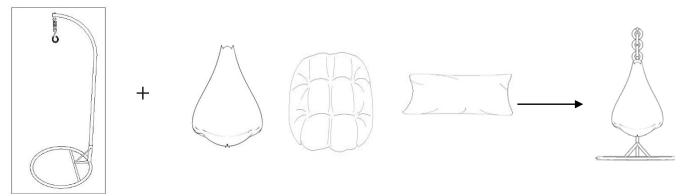

- Очищать изделие путём протирания губкой с теплой мыльной водой, с последующим вытиранием насухо сухой чистой тканью. Не использовать средства для чистки или моющее средства, содержащие растворители - такие средства
- Не использовать для очистки изделия автоматические мойки высокого давления!
- Не пытаться очищать изделие металлическими мочалками для мытья посуды, иными абразивными материалами или химическими моющими средствами.
- Намокшее изделие обязательно вытирать насухо сухой чистой тканью.
- Хранить изделие в сухом прохладном месте. Перед помещением на хранение убедиться, что изделие чистое и сухое.
- На время, пока изделие не используется, рекомендуем укрывать его пригодным для этой цели чехлом - например, мебельным.
- На время непогоды и на зимние месяцы помещать изделие на хранение в сухое прохладное место.
- Для мытья деталей металлического каркаса использовать мягкую ткань, увлажненную теплой водой с мылом, с последующей протиркой этих деталей насухо сухой чистой тканью.
- Каркасные детали изготовлены из стальных труб и имеют порошковое покрытие. Это покрытие защищает сталь от ржавления, к которому мог бы привести контакт стали с воздухом и влагой. Любые повреждения покрытия необходимо незамедлительно устранять путём подкрашивания - в противном случае под покрытием, вблизи повреждённых участков последнего, возможно развитие коррозии.

